

FIXTURE DIAGRAM

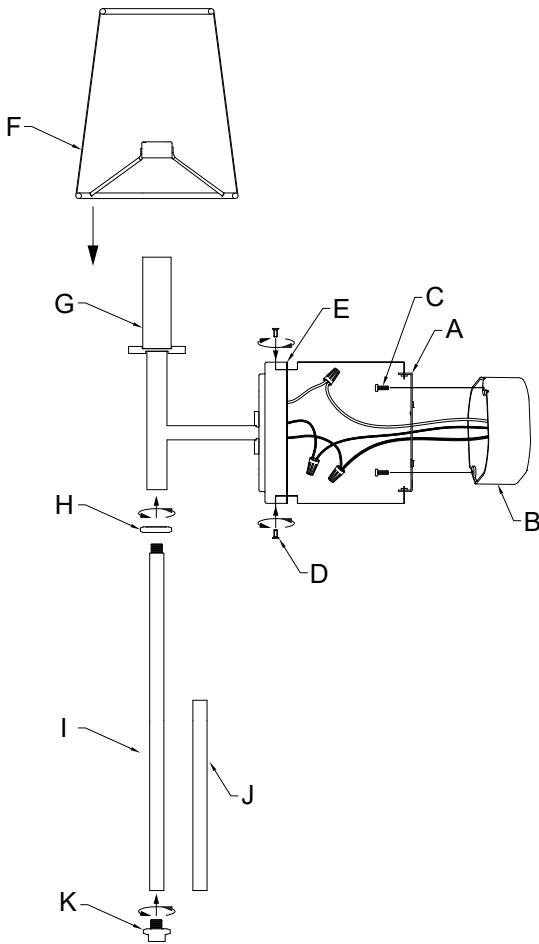

PARTS LIST

- | | |
|--|----------------------------|
| [A] Mounting Strap | [F] Shade |
| [B] Outlet Box (not supplied) | [G] Socket |
| [C] Strap Mounting Screw (Qty. 2) | [H] Spacer |
| [D] Mounting Screw (Qty. 2) | [I] Long Trim Tube |
| [E] Canopy | [J] Short Trim Tube |
| | [K] End Cap |

CAUTIONS

CAUTION – RISK OF SHOCK –

Disconnect Power at the main circuit breaker panel or main fusebox before starting and during the installation.

WARNING:

This fixture is intended for installation in accordance with the National Electrical Code (NEC) and all local code specifications. If you are not familiar with code requirements, installation by a certified electrician is recommended.

CLEANING:

- Always be certain that electric current is turned off before cleaning.
- Only a soft damp cloth should be used. Harsh cleaning products may damage the finish.

INSTALLATION INSTRUCTIONS

- 1) Attach mounting strap **[A]** to outlet box **[B]** using the strap mounting screws **[C]**. Mounting strap should be positioned flat against wall with flanges at top and bottom locations.
- 2) Grounding instructions: (See Illus. a or b).
 - a) On fixtures where mounting strap is provided with a hole and two raised dimples, wrap ground wire from outlet box around green ground screw, and thread into hole.
 - b) On fixtures where a cupped washer is provided, attach ground wire from outlet box under cupped washer and green ground screw, and thread into mounting strap.

If fixture is provided with ground wire, connect fixture ground wire to outlet box ground wire with wire connector after following the above steps. Never connect ground wire to black or white power supply wires.

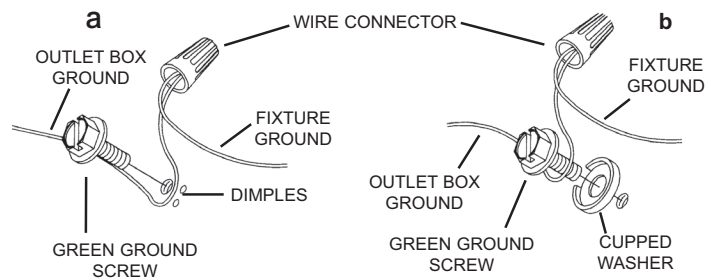

- 3) Make wire connections. Reference chart below for correct connections and wire accordingly.

| Connect Black or Red Supply Wire to: | Connect White Supply Wire to: |
|---|---|
| Black | White |
| *Parallel cord (round & smooth) | *Parallel cord (square & ridged) |
| Clear, Brown, Gold or Black without Tracer | Clear, Brown, Gold or Black with Tracer |
| Insulated wire (other than green) with copper conductor | Insulated wire (other than green) with silver conductor |

*Note: When parallel wire (SPT 1 & SPT 2) are used. The neutral wire is square shaped or ridged and the other wire will be round in shape or smooth (See illus.)

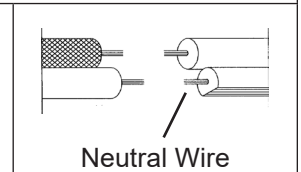

- 4) Push fixture to wall, carefully aligning the mounting screw holes on the mounting Strap **[A]** with the holes on the top and bottom of the canopy **[E]**. Make sure all wires are inside canopy and do not get pinched between mounting strap and canopy or canopy and wall.

NOTE: Fixture must be mounted with the socket in the upright position.
- 5) Screw in the two (2) fixture mounting screws **[D]** into the two (2) counter sunk holes, one on top and one on the bottom of the canopy to secure the fixture to the wall.
- 6) **If no stems are desired, skip ahead to step 7.** Decide which length of the two (2) lower trim tubes - **[I]** long tube, **[J]** short tube - is preferred. Pass spacer **[H]** over threads protruding out one end of desired trim tube and screw trim tube into bottom of fixture below the socket as shown.
- 7) Screw end cap **[K]** into bottom end of installed trim tube (or bottom of fixture if no trim tube is installed).
- 8) Carefully lower small hole in shade **[F]** over socket **[G]** until fully seated against socket base.
- 9) Insert recommended bulb (not supplied).

DIAGRAMME D'APPAREILS

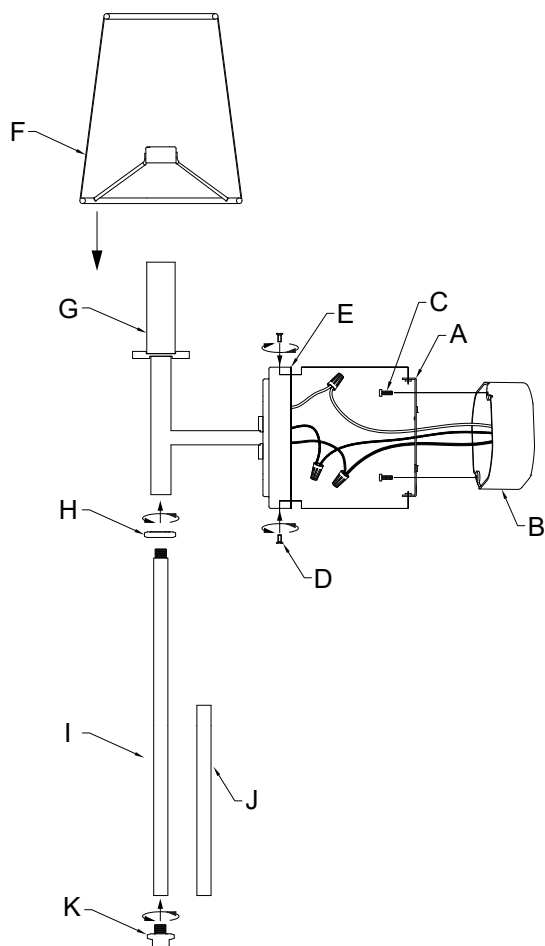

LISTE DES PIÈCES

| | |
|---|---------------------------------|
| [A] Bride de fixation | [F] Cache |
| [B] Boîtier électrique (non fourni) | [G] Douille |
| [C] Vis de la bride de fixation (Qté 2) | [H] Espaceur |
| [D] Vis de fixation du luminaire (Qté 2) | [I] Tube décoratif long |
| [E] Couvercle | [J] Tube décoratif court |
| | [K] Capuchon d'extrémité |

PRÉCAUTIONS

ATTENTION – RISQUE DE DÉCHARGES ÉLECTRIQUES -

Couper le courant au niveau du panneau du disjoncteur du circuit principal ou de la boîte à fusibles principale avant de procéder à l'installation.

ATTENTION:

Ce luminaire doit être installé conformément aux codes d'électricité nationaux (NEC) et satisfaire toutes les spécifications des codes locaux. Si vous ne connaissez pas les exigences de ces codes, il est recommandé de confier l'installation à un électricien certifié. Ne pas se conformer à ces codes et directives pourrait provoquer des blessures sérieuses et/ou des dommages matériels et rendre la garantie non valide.

NETTOYAGE:

• Soyez toujours certain que l'alimentation électrique du luminaire est fermée avant le nettoyage.

• N'utilisez qu'un chiffon doux humide. Les produits de nettoyage acides/abrasifs peuvent endommager le fini.

INSTRUCTIONS D'INSTALLATION

- 1) Fixer la bride de fixation **[A]** au boîtier électrique **[B]** à l'aide des vis de montage de la bride **[C]**. La bride de fixation doit être positionnée à plat contre le mur, avec les pattes en haut et en bas.
- 2) Connecter les fils. Se reporter au tableau ci-dessous pour faire les connexions.

| Connecter le fil noir ou rouge de la boîte | Connecter le fil blanc de la boîte |
|---|--|
| A Noir | A Blanc |
| *Au cordon parallèle (rond et lisse) | *Au cordon parallèle (à angles droits et strié) |
| Au transparent, doré, marron, ou noir sans fil distinctif | Au transparent, doré, marron, ou noir avec un fil distinctif |
| Fil isolé (sauf fil vert) avec conducteur en cuivre | Fil isolé (sauf fil vert) avec conducteur en argent |

*Remarque: Avec emploi d'un fil parallèle (SPT 1 et SPT 2). Le fil neutre est à angles droits ou strié et l'autre fil doit être rond ou lisse (Voir le schéma).

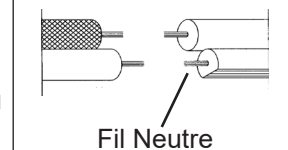

- 3) Pousser le luminaire vers le mur en alignant soigneusement les trous de vis sur la bride de fixation **[A]** avec les trous situés en haut et en bas du couvercle **[E]**. Vous assurer que tous les fils se trouvent à l'intérieur du couvercle et ne sont pas coincés entre la bride de fixation et le couvercle, ni entre le couvercle et le mur.
REMARQUE : Le luminaire doit être installé avec la douille orientée vers le haut.
- 4) Visser les deux (2) vis de fixation du luminaire **[D]** dans les deux (2) trous fraisés, un en haut et un en bas du couvercle, pour fixer le luminaire au mur.
- 5) **Si aucun tube n'est désiré, passer directement à l'étape 7.** Choisir la longueur préférée parmi les deux (2) tubes décoratifs inférieurs — **[I]** tube long ou **[J]** tube court. Glisser l'espaceur **[H]** sur les filets dépassant d'un côté du tube choisi et visser le tube décoratif au bas du luminaire, sous la douille, comme illustré.
- 6) Visser le capuchon d'extrémité **[K]** dans l'extrémité inférieure du tube décoratif installé (ou au bas du luminaire si aucun tube n'est utilisé).
- 7) Abaisser délicatement le petit trou du cache **[F]** sur la douille **[G]** jusqu'à ce qu'il repose complètement contre la base de la douille.
- 8) Installer l'ampoule recommandée (non fournie).

DIAGRAMA DE ACCESORIOS

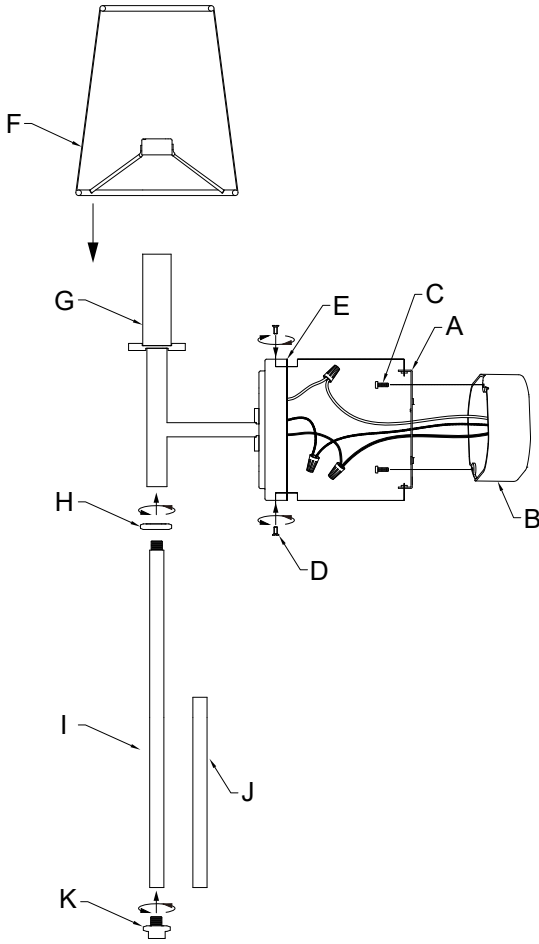

LISTA DE PARTES

| | |
|--|----------------------------------|
| [A] Abrazadera de montaje | [H] Espaciador |
| [B] Caja de salida (no incluida) | [I] Tubo de acabado largo |
| [C] Tornillo de montaje de la abrazadera (2 unidades) | [J] Tubo de acabado corto |
| [D] Tornillo de montaje (2 unidades) | [K] Tapa final |
| [E] Cubierta | |
| [F] Pantalla | |
| [G] Portalámparas | |

PRECAUCIONES

PRECAUCIÓN – RIESGO DE DESCARGA ELÉCTRICA:

Desconecte la electricidad en el panel principal del interruptor automático o caja principal de fusibles antes de comenzar y durante la instalación.

ADVERTENCIA:

Este accesorio está destinado a la instalación de acuerdo con el National Electrical Code (NEC) y todas las especificaciones del código local. Si no está familiarizado con los requisitos del código, la instalación se recomienda un electricista certificado. No cumplir con estos códigos e instrucciones puede resultar en lesiones graves y/ o en daños a la propiedad y anulará la garantía.

LIMPIEZA:

- Asegúrese siempre de que la corriente eléctrica esté apagada antes de limpiar.
- Debe usarse solamente un paño húmedo y suave. Productos de limpieza abrasivos pueden dañar el acabado.

INSTRUCCIONES DE INSTALACIÓN

- 1) Fije la abrazadera de montaje **[A]** a la caja de salida **[B]** utilizando los tornillos de montaje de la abrazadera **[C]**. La abrazadera de montaje debe colocarse plana contra la pared con las bridas en las posiciones superior e inferior.
- 2) Instrucciones de conexión a tierra solamente para los Estados Unidos. (Vea la ilustración a o b).
 - a) En las lámparas que tienen la abrazadera de montaje con un agujero y dos hoyuelos realizados, enrollar el alambre a tierra de la caja de salida alrededor del tornillo verde y pasarlo por el agujero.
 - b) En las lámparas con una arandela acopada, fijar el alambre a tierra de la caja de salida del ajo de la arandela acuada y tornillo verde, y pasar por a abrazadera de montaje.

Si la lámpara viene con alambre a tierra, conectar el alambre a tierra de la lámpara al alambre a tierra de la caja de salida con un conector de alambres después de seguir los pasos anteriores. Nunca conectar el alambre a tierra a los alambres eléctricos negro o blancos.

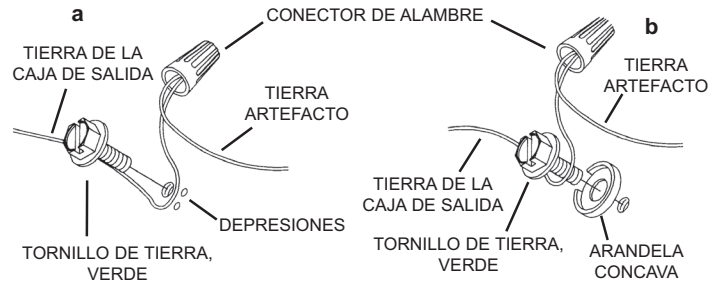

- 3) Haga las conexiones de los alambres. La tabla de referencia de abajo indica las conexiones correctas y los alambres correspondientes.

| Conectar el alambre de suministro negro o rojo al | Conectar el alambre de suministro blanco al |
|--|--|
| Negro | Blanco |
| *Cordon paralelo (redondo y liso) | *Cordon paralelo (cuadrado y estriado) |
| Claro, marrón, amarillo o negro sin hebra identificadora | Claro, marrón, amarillo o negro con hebra identificadora |
| Alambre aislado (diferente del verde) con conductor de cobre | Alambre aislado (diferente del verde) con conductor de plata |

*Nota: Cuando se utiliza alambre paralelo (SPT 1 y SPT 2). El alambre neutro es de forma cuadrada o estriada y el otro alambre será de forma redonda o lisa. (Vea la ilustración).

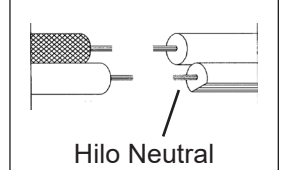

- 4) Empuje el artefacto contra la pared, alineando con cuidado los orificios de los tornillos de montaje de la abrazadera de montaje **[A]** con los orificios de la parte superior e inferior de la cubierta **[E]**. Asegúrese de que todos los cables estén dentro de la cubierta y no queden apretados entre la abrazadera de montaje y la cubierta o entre la cubierta y la pared.

NOTA: El artefacto debe montarse con el portalámparas en posición vertical.
- 5) Atornille los dos (2) tornillos de montaje del artefacto **[D]** en los dos (2) orificios avellanados, uno en la parte superior y otro en la parte inferior de la cubierta, para fijar el artefacto a la pared.
- 6) **Si no desea vástagos, pase al paso 7.** Decida qué longitud de los dos (2) tubos de acabado inferiores prefiere: **[I]** tubo largo, **[J]** tubo corto. Pase el espaciador **[H]** sobre las roscas que sobresalen de un extremo del tubo de acabado deseado y enrosque el tubo de acabado en la parte inferior del artefacto, debajo del portalámparas, como se muestra.
- 7) Enrosque la tapa final **[K]** en el extremo inferior del tubo de acabado instalado (o en la parte inferior del artefacto si no se ha instalado ningún tubo de acabado).
- 8) Baje con cuidado el pequeño orificio de la pantalla **[F]** sobre el portalámparas **[G]** hasta que quede completamente asentado contra la base del portalámparas.
- 9) Inserte el foco recomendado (no incluido).