

Thank You for Choosing Us for Your Lighting Needs!



Pendants & Linear Pendants Above a Kitchen Island

Center a linear pendant over the island. If hanging pendants, use one pendant for every 24" of island. Fixtures should hang at least 30" above the countertop.

Pendentifs et pendentifs linéaires au-dessus d'un îlot de cuisine

Centrez un pendentif linéaire sur l'île. Si des pendentifs suspendus, utilisez un pendentif pour chaque 24 po d'îlot. Les luminaires doivent être suspendus à au moins 30 po au-dessus du comptoir.

Colgantes y colgantes lineales sobre una isla de cocina

Centre un colgante lineal sobre la isla. Si cuelga colgantes, use un colgante por cada 24" de isla. Los accesorios deben colgar al menos 30" por encima de la encimera.



Pendants & Chandeliers Above a Dining Room Table

Fixtures should stay at least 30" above the table. Use a fixture that is 12" narrower than the width of the table.

Pendentifs et lustres au-dessus d'une table de salle à manger

Les luminaires doivent rester au moins 30 po au-dessus de la table. Utilisez un luminaire de 12 po plus étroit que la largeur de la table.

Colgantes y candelabros sobre una mesa de comedor

Los accesorios deben permanecer al menos 30" por encima de la mesa. Use un accesorio que sea 12" más largo que el ancho de la mesa.



Pendants and Chandeliers in Open Areas

The bottom should hang at least 7.5 feet from the floor. Allow clearance for any opening doors.

Pendentifs et lustres dans les zones ouvertes

Le fond doit pendre au moins 7,5 pieds du sol. Laissez le dégagement pour toute porte qui s'ouvre.

Colgantes y candelabros en áreas abiertas

La base debe colgar al menos a 7.5 pies del piso. Deje espacio libre para las puertas que se abran.

We appreciate your business and hope you love your new light!

Great lighting can add value and enhance the look of your home. To ensure the best lighting in your space, remember to layer your lighting. This ensures that your space will have both task and ambient lighting. Coordinating fixtures like sconces, flush mounts, and pendants can help you meet your layered lighting needs and reinforce your desired aesthetic. Install the lights with dimmers that allow you to control the level of light output at any given moment.

Get function and style! Browse our site for coordinating lights and expert lighting advice.

Nous apprécions votre entreprise et espérons que vous aimerez votre nouvelle lumière!

Un bon éclairage peut ajouter de la valeur et rehausser l'apparence de votre maison. Pour assurer le meilleur éclairage de votre espace, pensez à superposer votre éclairage. Cela garantit que votre espace aura à la fois un éclairage de tâche et un éclairage ambiant. Les luminaires coordonnés tels que les appliques, les supports affleurants et les pendentifs peuvent vous aider à répondre à vos besoins d'éclairage en couches et à renforcer l'esthétique souhaitée. Installez les lumières avec des gradateurs qui vous permettent de contrôler le niveau de sortie de lumière à tout moment.

Obtenez fonctionnalité et style! Parcourez notre site pour coordonner les lumières et les conseils d'experts en éclairage.

¡Apreciamos su negocio y esperamos que le guste su nueva luz!

Buena iluminación puede agregar valor y mejorar el aspecto de su hogar. Para garantizar la mejor iluminación en su espacio, recuerde colocar su iluminación en capas. Esto asegura que su espacio tendrá iluminación ambiental y de trabajo. La coordinación de accesorios como apliques, montajes empotrados y colgantes puede ayudar a satisfacer sus necesidades de iluminación en capas y reforzar la estética deseada. Instale las luces con atenuadores que le permitan controlar el nivel de salida de luz en cualquier momento.

¡Obtén funcionalidad y estilo! Explore nuestro sitio para coordinar luces y consejos de expertos en iluminación.

Assembly Instructions

How to Identify the Fixture's Wires

Comment identifier les fils du luminaire

Cómo identificar los cables del dispositivo



Hot: Smooth, Black, or Transparent with Black Inner Thread

Chargé: Lisse, noir ou transparent avec filetage intérieur noir

Vivo: Suave, negro o transparente con hilo interior negro

Neutral: Ribbed, White or Transparent with White Inner Thread

Neutre: Côtelé, blanc ou transparent avec filetage intérieur blanc

Neutro: Acanalado, blanco o transparente con hilo interior blanco

Ground: Copper, Bare Metal, Green, or Transparent Inner Thread

Mise à la Terre: Filetage intérieur en cuivre, métal nu, vert ou transparent

Cable De Tierra: Rosca interior de cobre, metal desnudo, verde o transparente



Get help, quick tips,
and explore curated
content

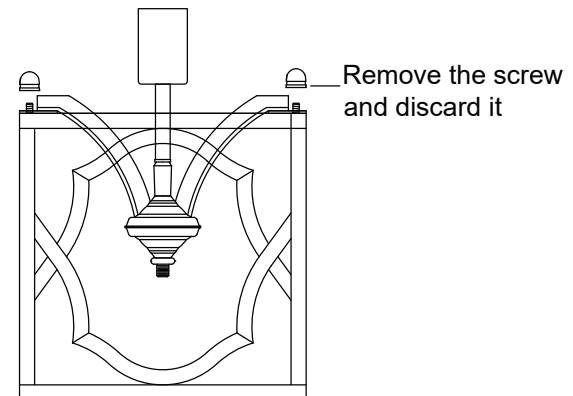
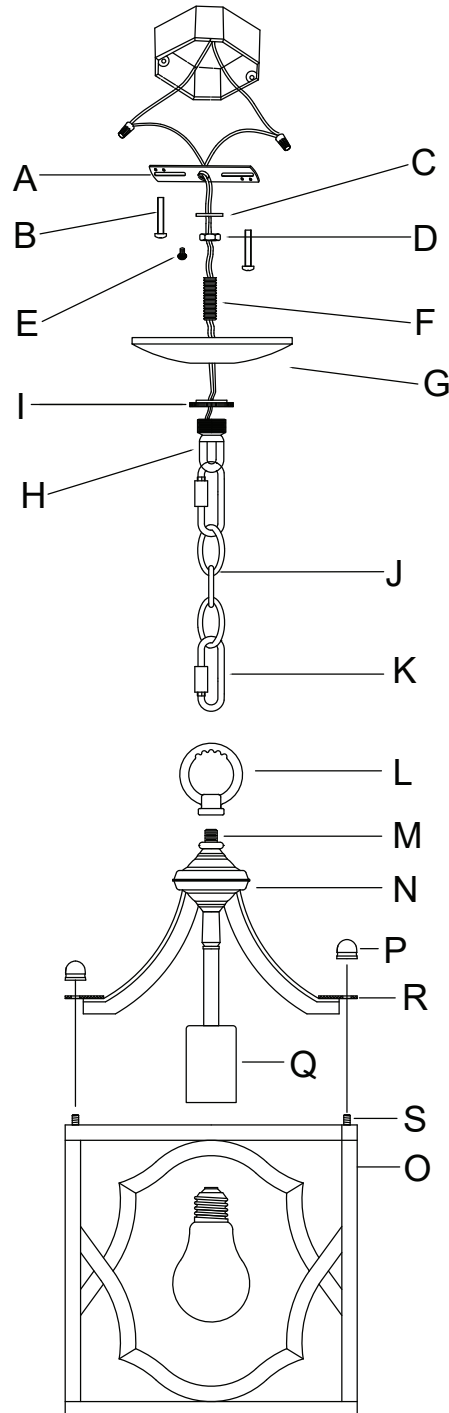

Assembly Instructions

ENGLISH

For Customer Service, contact the place of purchase to arrange for replacement parts.

IMPORTANT:

- All installation work should be done by accredited professional.
- Shut off power supply at fuse or circuit breaker!
- Use only the specified bulbs. Do not exceed the maximum wattage!

Assembly Instructions:

PREPARING FOR INSTALLATION

Carefully remove the new fixture from the carton as well as the yellow bag that holds all of the parts. See the important notes above. Shut off power at the circuit breaker and remove old fixture from wall, including the old mounting strap. 1. From the parts bag remove the mounting strap assembly. One end of the nipple (F) should be attached to mounting strap (A) with washer (C) and hex nut (D) in place. The other end should have canopy loop (H) attached. Attach mounting strap (A) to the junction box using mounting screws (B) and a screwdriver. Tighten securely. 2. Unscrew canopy loop collar (I) from canopy loop (H). Pass canopy (G) over the mounted canopy loop (H) to test the height. Approximately half of the canopy loop's exterior threads should be exposed, and the canopy loop collar (I) should fit snugly onto the canopy loop (H). Remove canopy (G) and adjust the height of nipple (F) and canopy loop (H) until the desired height is reached.

ASSEMBLING THE FIXTURE

3. Cage arms (N) may be inverted inside of cage (O). Loosen and remove auxiliary screws, and rotate arms (N) upside down. Place the arms (N) of the top cap over the cage (O) and line up the holes (R) on arms (N) with the posts (S) on the top of the cage (P). Secure arms (N) to the cage (O) using finials (P). Tighten to secure. 4. Measure to determine the correct length of chain needed for proper hanging height. If necessary, use a pair of pliers to open and remove any excess chain. Attach one chain connector (K) to each end of the chain (J). Attach chain connector (K) and chain (J) to top loop (L). Feed the fixture's wires from post (M) through top loop (L), chain connector (K), chain (J) (every three links or so), canopy loop (H), and canopy (G). Pull the wires until taut. Thread top loop (L) onto post (M). Use the free end of the chain with a chain connector (K) to attach the chain (J) to the canopy loop (H). Close the chain connectors to secure. 5. Feed the fixture's wires through the canopy loop (H) and canopy (G). Slide canopy loop collar (I) and canopy (G) down onto the chain/wires. Pull the wires until taut. Trim the wires to the desired length plus 8 to 10 inches.

CONNECTING THE WIRES

6. Have an assistant support the fixture's weight while completing the wiring. Refer to the wiring diagram and attach the fixture's wires to the power supply wires from the junction box. Connect Hot to Hot (transparent wire with black inner thread, black, or smooth wire) Neutral to Neutral (transparent wire with white inner thread, white, or ribbed wire), and Ground to Ground (transparent wire with green inner thread, green wire, or copper). Twist the ends of the wire pairs together, and then twist on a wire connector. Make sure all twists are in the same direction. If there is no house ground wire coming from the junction box, locate ground screw (E) on the mounting bracket/mounting strap and wrap the fixture's ground wire around the ground screw. Use a screwdriver to tighten the top of ground screw (E) onto the wires and into the mounting

bracket/mounting strap. Tuck the wires into the junction box.

FINISHING THE INSTALLATION

7. Push canopy (G) up to the ceiling and slide canopy loop collar (I) up beneath the canopy (G). Tightly thread canopy loop collar (I) onto canopy loop (H) to secure canopy (G) in place. 8. Install a light bulb (not included) into socket (Q) in accordance with the fixture's specifications. Do not exceed maximum recommended wattage. Your installation is complete. Turn on the power and test the fixture.

FRANÇAIS

Pour le service client, contactez le lieu d'achat pour organiser les pièces de rechange.

• IMPORTANTE

- Tous les travaux d'installation doivent être effectués par un professionnel accrédité.
- Coupez l'alimentation électrique au fusible ou au disjoncteur!
- Utilisez uniquement les ampoules spécifiées. Ne dépassez pas la puissance maximale!

Instructions de montage:

PRÉPARATION À L'INSTALLATION

Retirez soigneusement le nouveau luminaire du carton ainsi que le sac jaune contenant toutes les pièces. Voir les notes importantes ci-dessus. Coupez l'alimentation au disjoncteur et retirez l'ancien appareil du mur, y compris l'ancienne sangle de montage. 1. Retirez la sangle de montage du sachet de pièces. Une extrémité de l'embout (F) doit être fixée à la sangle de montage (A) à l'aide de la rondelle (C) et de l'écrou hexagonal (D). L'autre extrémité doit être munie de la boucle de fixation (H). Fixez la sangle de montage (A) au boîtier de jonction à l'aide des vis de montage (B) et d'un tournevis. Serrez fermement. 2. Dévissez le collier de la boucle de fixation (I) de la boucle de fixation (H). Passez la fixation (G) par-dessus la boucle de fixation (H) pour tester la hauteur. Environ la moitié du filetage extérieur de la boucle de fixation doit être visible, et le collier de la boucle de fixation (I) doit s'ajuster parfaitement à la boucle de fixation (H). Retirez la fixation (G) et ajustez la hauteur de l'embout (F) et de la boucle de fixation (H) jusqu'à obtenir la hauteur souhaitée.

MONTAGE DU FIXTURE

3. Les bras de la cage (N) peuvent être inversés à l'intérieur de la cage (O). Desserrez et retirez les vis auxiliaires, puis retournez les bras (N). Placez les bras (N) du capuchon supérieur sur la cage (O) et alignez les trous (R) des bras (N) avec les poteaux (S) situés en haut de la cage (P). Fixez les bras (N) à la cage (O) à l'aide des embouts (P). Serrez pour fixer. 4. Mesurez la longueur de chaîne nécessaire à la hauteur de suspension. Si nécessaire, utilisez une pince pour ouvrir et retirer l'excédent de chaîne. Fixez un connecteur de chaîne (K) à chaque extrémité de la chaîne (J). Fixez le connecteur de chaîne (K) et la chaîne (J) à la boucle supérieure (L). Faites passer les fils du luminaire du poteau (M) à travers la boucle supérieure (L), le connecteur de chaîne (K), la chaîne (J) (environ tous les trois maillons), la boucle de la verrière (H) et la verrière (G). Tendez les fils jusqu'à ce qu'ils soient tendus. Enfillez la boucle supérieure (L) sur le poteau (M). Utilisez l'extrémité libre de la chaîne avec un connecteur de chaîne (K) pour attacher la chaîne (J) à la boucle de la verrière

(H). Fermez les connecteurs de chaîne pour fixer. 5. Faites passer les fils du luminaire dans la boucle de la verrière (H) et la verrière (G). Faites glisser le collier de la boucle de la verrière (I) et la verrière (G) vers le bas sur la chaîne/les fils. Tendez les fils jusqu'à ce qu'ils soient tendus. Coupez les fils à la longueur souhaitée plus 20 à 25 cm.

CONNEXION DES FILS

6. Demandez à un assistant de soutenir le luminaire pendant le câblage. Reportez-vous au schéma de câblage et raccordez les fils du luminaire aux fils d'alimentation de la boîte de jonction. Raccordez les fils du luminaire aux fils d'alimentation de la boîte de jonction. Connectez la phase à la phase (fil transparent avec filetage intérieur noir, fil noir ou lisse), le neutre à la phase (fil transparent avec filetage intérieur blanc, fil blanc ou nervuré) et la terre à la terre (fil transparent avec filetage intérieur vert, fil vert ou cuivre). Torsadez les extrémités des paires de fils ensemble, puis fixez un connecteur. Assurez-vous que toutes les torsades sont dans le même sens. Si aucun fil de terre ne sort de la boîte de jonction, localisez la vis de terre (E) sur le support de montage/la sangle de fixation et enroulez le fil de terre du luminaire autour de la vis de terre. À l'aide d'un tournevis, serrez le haut de la vis de terre (E) sur les fils et dans le support de montage/la sangle de fixation. Rentrez les fils dans la boîte de jonction.

FIN DE L'INSTALLATION

7. Poussez le cache-piton (G) jusqu'au plafond et glissez le collier de la boucle du cache-piton (I) sous le cache-piton (G). Vissez fermement le collier de la boucle du cache-piton (I) sur la boucle du cache-piton (H) pour fixer le cache-piton (G). 8. Installez une ampoule (non fournie) dans la douille (Q) conformément aux spécifications du luminaire. Ne dépassez pas la puissance maximale recommandée. L'installation est terminée. Mettez le luminaire sous tension et testez-le.

ESPAÑOL

Para obtener servicio al cliente, comuníquese con el lugar de compra para solicitar piezas de repuesto.

• IMPORTANTE:

- Todo el trabajo de instalación debe ser realizado por un profesional acreditado.
- ¡Apague el suministro de electricidad en el fusible o disyuntor!
- Utilice solo las bombillas especificadas. ¡No exceda la potencia máxima!

Instrucciones de montaje:

PREPARACIÓN PARA LA INSTALACIÓN

Retire con cuidado el nuevo accesorio de la caja, así como la bolsa amarilla que contiene todas las piezas. Vea las notas importantes arriba. Apague la energía en el disyuntor y retire el artefacto viejo de la pared, incluyendo la correa de montaje vieja. 1. Retire el conjunto de la correa de montaje de la bolsa de piezas. Un extremo de la boquilla (F) debe estar unido a la correa de montaje (A) con la arandela (C) y la tuerca hexagonal (D) colocadas. El otro extremo debe tener el lazo de la cubierta (H) unido. Fije la correa de montaje (A) a la caja de conexiones con los tornillos de montaje (B) y un destornillador. Apriete firmemente. 2. Desenrosque el collarín del lazo de la cubierta (I) del lazo de la cubierta (H). Pase la cubierta (G) sobre el lazo de la cubierta (H) montado para comprobar la altura. Aproximadamente la mitad de las roscas

Assembly Instructions

exteriores del lazo de la cubierta deben quedar expuestas, y el collarín del lazo de la cubierta (I) debe encajar perfectamente en el lazo de la cubierta (H). Retire la cubierta (G) y ajuste la altura de la boquilla (F) y el lazo de la cubierta (H) hasta alcanzar la altura deseada.

MONTAJE DEL APARATO

3. Los brazos de la jaula (N) pueden invertirse dentro de la jaula (O). Afloje y retire los tornillos auxiliares, y gire los brazos (N) boca abajo. Coloque los brazos (N) de la tapa superior sobre la jaula (O) y alinee los orificios (R) de los brazos (N) con los postes (S) en la parte superior de la jaula (P). Asegure los brazos (N) a la jaula (O) usando los remates (P). Apriete para asegurar.

4. Mida para determinar la longitud correcta de la cadena necesaria para la altura de suspensión adecuada. Si es necesario, use un par de alicates para abrir y retirar cualquier exceso de cadena. Conecte un conector de cadena (K) a cada extremo de la cadena (J). Conecte el conector de cadena (K) y la cadena (J) al bucle superior (L). Pase los cables de la luminaria desde el poste (M) a través del bucle superior (L), el conector de cadena (K), la cadena (J) (cada tres eslabones aproximadamente), el bucle del dosel (H) y el dosel (G). Tire de los cables hasta que estén tensos. Ensarte el bucle superior (L) en el poste (M). Use el extremo libre de la cadena con un conector (K) para fijar la cadena (J) al lazo del dosel (H). Cierre los conectores para asegurarla.

5. Pase los cables de la luminaria por el lazo del dosel (H) y el dosel (G). Deslice el collar del lazo del dosel (I) y el dosel (G) hacia abajo sobre la cadena y los cables. Tire de los cables hasta que estén tensos. Recorte los cables a la longitud deseada, más de 20 a 25 cm.

CONECTANDO LOS CABLES

6. Haga que un asistente sostenga el peso de la luminaria mientras completa el cableado. Consulte el diagrama de cableado y conecte los cables de la luminaria a los cables de la fuente de alimentación de la caja de conexiones. Conecte los cables de la luminaria a los cables de la fuente de alimentación de la caja de conexiones. Conecte Fase con Fase (cable transparente con rosca interior negra, cable negro o liso), Neutro con Neutro (cable transparente con rosca interior blanca, cable blanco o acanalado) y Tierra con Tierra (cable transparente con rosca interior verde, cable verde o cobre). Tuerza los extremos de los pares de cables juntos y luego gire un conector de cable. Asegúrese de que todos los giros estén en la misma dirección. Si no hay un cable de tierra de la casa que salga de la caja de conexiones, ubique el tornillo de tierra (E) en el soporte de montaje/correa de montaje y enrolle el cable de tierra de la luminaria alrededor del tornillo de tierra. Use un destornillador para apretar la parte superior del tornillo de tierra (E) en los cables y en el soporte de montaje/correa de montaje. Meta los cables en la caja de conexiones.

TERMINANDO LA INSTALACIÓN

7. Empuje el dosel (G) hasta el techo y deslice el collarín (I) por debajo del dosel (G). Enrosque firmemente el collarín (I) en el lazo (H) para fijar el dosel (G) en su lugar.

8. Instale una bombilla (no incluida) en el portálámparas (Q) según las especificaciones de la lámpara. No exceda la potencia máxima recomendada. La instalación está completa. Encienda la lámpara y pruebe la lámpara.