

READ THESE INSTRUCTIONS AND
SAVE THEM FOR FUTURE USE

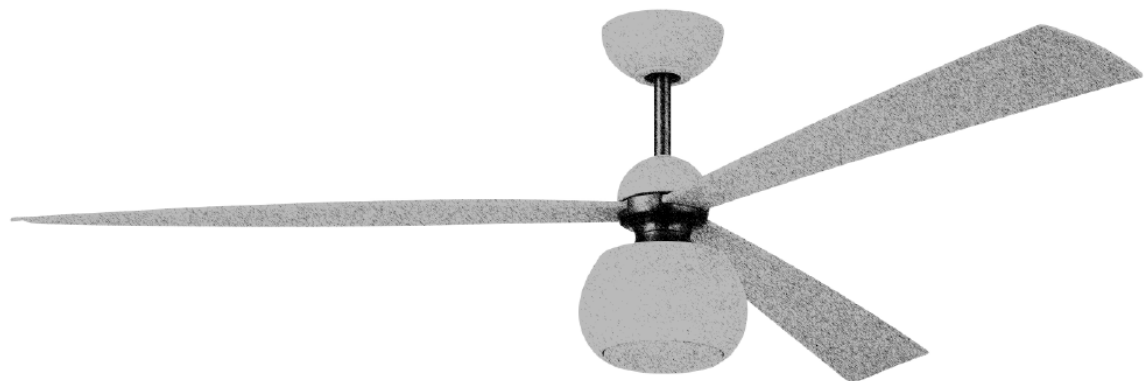

Otto

Installation Guide

For Model:
OTT60

WARNING:
**DC Motor will not operate
until blades are installed**

**Remote control and
receiver are
pre-programmed**



E192641

net weight of fan: 13.42lb (6.10 kg)

Table of Contents:

Safety Tips. pg. 3
Unpacking Your Fan. pg. 4
Parts Inventory. pg. 4
Installation Preparation. pg. 5
Hanging Bracket Installation. pg. 5
Blade Assembly. pg. 6
Fan Assembly. pgs. 6 - 8
Wiring. pg. 9
Canopy Assembly. pg. 10
Light Kit Assembly (Optional). pg. 11
Automated Learning Process/
Activating Code. pg. 12
Remote Control Operation. pg. 12
Smart Ceiling Fan Wi-Fi Control.
pg. 13
Testing Your Fan. pg. 14
Troubleshooting. pg. 15
Warranty. pg. 15
Parts, Replacement or
Technical Assistance. pg. 15

Activating Your New Smart Fan; Downloading the Bond Home App

- Using your smart device, navigate to the application store (Apple App store or Google Play), download the free **Bond Home** app and create account.
- Ensure the fan and receiver are receiving power from the house supply using the remote control to turn the fan and light ON and OFF.
- Open the **Bond Home App** on your smart device and follow step-by-step instructions included in the app to add your fan.
- Enjoy fan features and functionality that you can only get from activating the fan through the app.

SAFETY TIPS.

READ ALL INSTRUCTIONS AND SAFETY INFORMATION CAREFULLY BEFORE INSTALLING YOUR FAN AND SAVE THESE INSTRUCTIONS.

WARNING

- To reduce the risk of electrical shock, turn off the electricity to the fan at the main fuse box or circuit panel before you begin fan installation or before servicing the fan or installing accessories.
- To reduce the risk of fire, electrical shock, or personal injury, mount to an outlet box marked "Acceptable for Fan Support of 15.9 kg (35 lb) or less" and use the mounting screws provided with the outlet box. Most outlet boxes commonly used for the support of lighting fixtures are not acceptable for fan support and may need to be replaced. Consult a qualified electrician if in doubt.
- To reduce the risk of fire, electrical shock, or personal injury, wire connectors provided with this fan are designed to accept only one 12-gauge house wire and two lead wires from the fan. If your house wire is larger than 12-gauge or there is more than one house wire to connect to the corresponding fan lead wires, consult an electrician for the proper size wire connectors to use.
- To reduce the risk of fire or electrical shock, do not use this fan with any solid state speed control device or control fan speed with a full range dimmer switch. [Using a full range dimmer switch to control fan speed will cause a loud humming noise from fan.]
- To reduce the risk of personal injury or damage to the fan and other items, do not bend the blades during assembly or after installation. Do not insert objects into the path of the blades.
- To reduce the risk of personal injury or damage to the fan, do not insert anything between the fan blades while they are rotating.
- To reduce the risk of serious bodily injury, DO NOT use power tools to assemble any part of the fan, including the blades.
- To avoid personal injury or damage to the fan and other items, be cautious when working around or cleaning the fan.
- This fan **MUST** be installed with the safety cable provided with the fan. Failure to use the safety cable provided may result in personal injury, damage to the fan or damage to other property.
- To reduce the risk of personal injury, use only parts provided with this fan. **The use of parts OTHER than those provided with this fan will void the warranty.**

CAUTION

- To avoid personal injury, the use of gloves may be necessary while handling fan parts with sharp edges.
- Do NOT tamper with or attempt to repair LED component of fixture. The light source is designed for this specific application and should not be serviced by untrained personnel. If any servicing is required, call our customer service department.
- Changes or modifications not approved by the party responsible for compliance could void the user's authority to operate the equipment. [The equipment refers to the remote and/or wall control and/or LED light kit.]

NOTE: This equipment has been tested and found to comply with the limits for a Class B digital device, pursuant to Part 15 of the FCC Rules. These limits are designed to provide reasonable protection against harmful interference in a residential installation. This equipment generates, uses and can radiate radio frequency energy and, if not installed and used in accordance with the instructions, may cause harmful interference to radio communications. However, there is no guarantee that interference will not occur in a particular installation. If this equipment does cause harmful interference to radio or television reception, which can be determined by turning the equipment off and on, the user is encouraged to try to correct the interference by one or more of the following measures:

- * Reorient or relocate the receiving antenna.
- * Increase the separation between the equipment and receiver.
- * Connect the equipment into an outlet on a circuit different from that to which the receiver is connected.

Consult the dealer or an experienced radio/TV technician for help.

- The LED light kit complies with Part 15 of the FCC Rules. Operation is subject to the following two conditions: (1) this LED light kit may not cause harmful interference, (2) this LED light kit must accept any interference received, including interference that may cause undesired operation.
1. Make sure all electrical connections comply with Local Codes or Ordinances, the National Electrical Code, and ANSI/NFPA 70-1999. If you are unfamiliar with electrical wiring or if the house/building wires are different colors than those referred to in the instructions, please use a qualified electrician.
 2. Make sure you have a location selected for your fan that allows clear space for the blades to rotate and at least seven (7) feet (2.13 meters) of clearance between the floor and the fan blade tips. The fan should be mounted so that the tips of the blades are at least thirty (30) inches (76 centimeters) from walls or other upright structures.
 3. The outlet box and ceiling support joist used must be securely mounted, and capable of supporting at least 35 pounds (16 kilograms). The outlet box must be supported directly by the building structure. Use only CUL in Canada or UL in USA listed outlet boxes marked "FOR FAN SUPPORT."
 4. Electrical diagrams are for reference only.
 5. After installation is complete, check that all connections are absolutely secure.
 6. After making electrical connections, spliced conductors should be turned upward and pushed carefully up into the outlet box. The wires should be spread apart with the grounded conductor and the equipment-grounding conductor on opposite sides of the outlet box.
 7. Do not operate the reverse switch until the fan has come to a complete stop. [**Note:** If using remote control with reverse capability, reverse fan blade direction only when on LOW speed.]
 8. Do not use water or detergents when cleaning the fan or fan blades. A dry dust cloth or lightly dampened cloth will be suitable for most cleaning.
 9. Light kit is dimmable to 10% with the remote control included.

Distributed by: Craftmade, 3901 S. 20th Avenue, DFW Airport, TX, 75261; 800-486-4892

NOTE: The important safety precautions and instructions appearing in the manual are not meant to cover all possible conditions and situations that may occur. It must be understood that common sense and caution are necessary factors in the installation and operation of this fan.

1. Unpacking Your Fan.

Carefully open the packaging. Remove items from Styrofoam inserts. Remove motor assembly and place on carpet or Styrofoam to avoid damage to finish. Do not discard fan carton or Styrofoam inserts should this fan need to be returned for repairs.

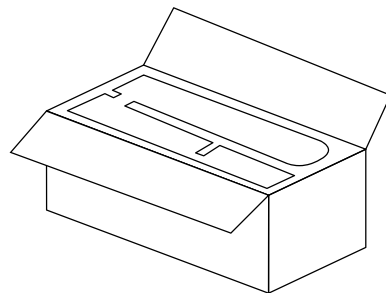

Check against parts inventory that all parts have been included.

2. Parts Inventory.

- a. hanging bracket. 1 piece
- b. canopy. 1 piece
- c. downrod and hanging ball. 1 piece
- d. remote control receiver. 1 piece
- e. canopy cover. 1 piece
- f. motor housing. 1 piece
- g. yoke cover. 1 piece
- h. blade plate. 3 pieces
- i. blade. 3 pieces
- j. fitter plate. 1 piece
- k. LED light kit. 1 piece
- l. metal cover. 1 piece
- m. remote control transmitter. 1 piece
- n. hardware packs

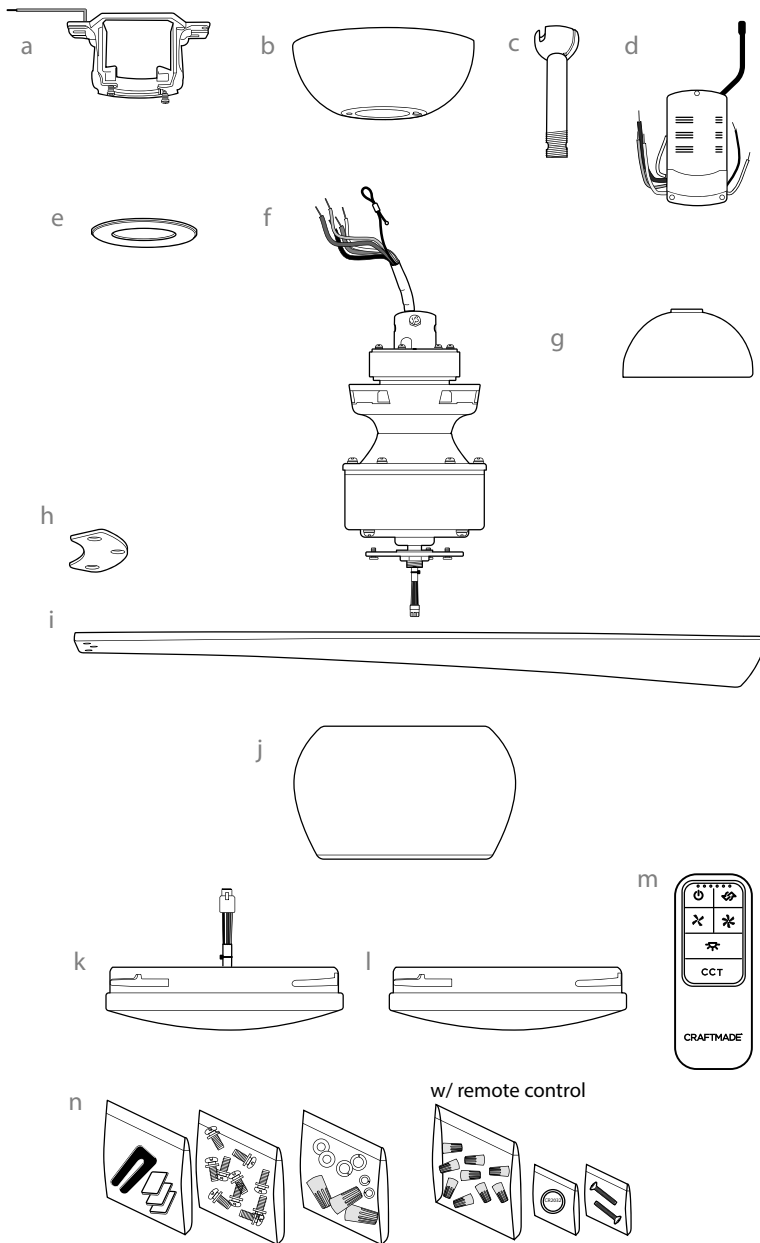

! IMPORTANT REMINDER: You must use the parts provided with this fan for proper installation and safety. **!**

3. Installation Preparation.

To prevent personal injury and damage, ensure that the hanging location allows the blades a clearance of 7 feet (2.13m) from the floor and 30in. (76 cm) from the outer edge of the fan and any wall or obstruction. This fan is suitable for room sizes up to 400 square feet (37.2 square meters).

This fan can be mounted with a **downrod** on a regular (no-slope) or vaulted ceiling. The hanging length can be extended by purchasing a longer downrod (0.5 in /1.27 cm diameter). Other installation, such as **flushmount**, is *not* available for this fan.

Installation requires these tools:

Phillips screwdriver, flathead screwdriver, adjustable pliers or wrench, stepladder, wire cutters, and rated electrical tape

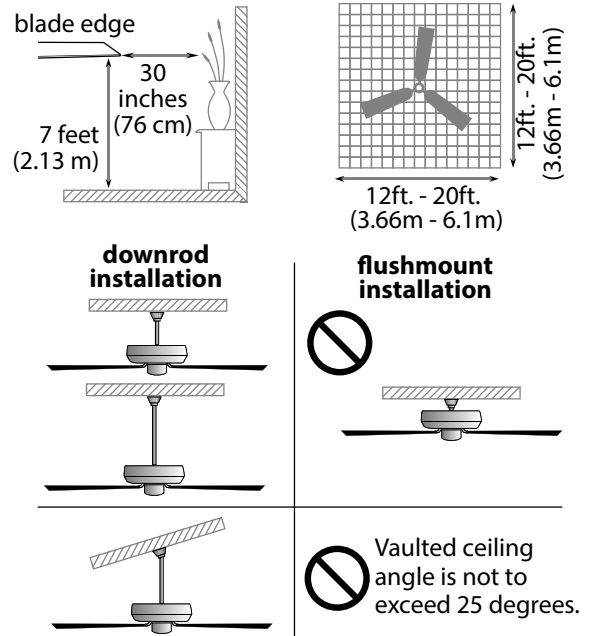

4. Hanging Bracket Installation.

Turn off circuit breakers to current fixture from breaker panel and be sure operating light switch is turned to the OFF position.

⚠ WARNING: Failure to disconnect power supply prior to installation may result in serious injury.

Remove existing fixture.

⚠ WARNING: When using an existing outlet box, be sure the outlet box is securely attached to the building structure and can support the full weight of the fan. Ensure outlet box is clearly marked "Suitable for Fan Support." If not, it must be replaced with an approved outlet box. Failure to do so can result in serious injury.

⚠ CAUTION: Be sure outlet box is grounded properly and that a ground wire (**GREEN** or bare) is present.

Install hanging bracket to outlet box using original screws, spring washers and flat washers provided with new or original outlet box.* If installing on a vaulted ceiling, face opening of hanging bracket towards high point of ceiling. Arrange electrical wiring around the back of the hanging bracket and away from the hanging bracket opening.

***Note:** It is very important that you use the proper hardware when installing the hanging bracket as this will support the fan.

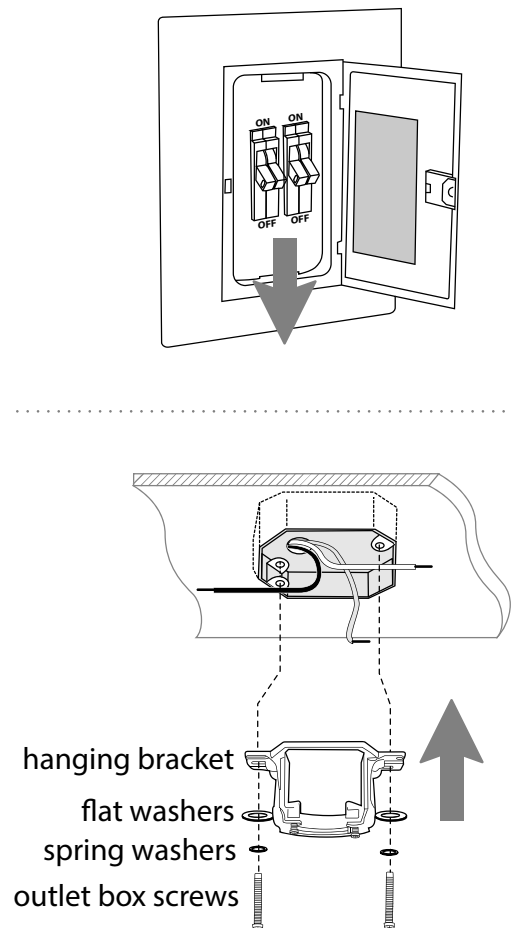

5. Blade Assembly.

⚠ WARNING: To reduce the risk of serious bodily injury, DO NOT use power tools to assemble the blades. If overtightened, blades may crack and break.

Locate 3 blade plates and 9 blade attachment screws/lock washers in hardware packs. Turn blade so label "THIS SIDE UP" is turned toward the ceiling. Slide blade through one of the narrow, rectangular openings on top of motor housing, aligning holes in blade with holes in **top of motor housing**. Hold 1 blade plate up to blade and align holes *as shown*.

Insert 3 blade attachment screws/lock washers with fingers first and then tighten screws securely with a Phillips screwdriver. Repeat procedure for remaining blades.

NOTE: Tighten blade attachment screws twice a year.

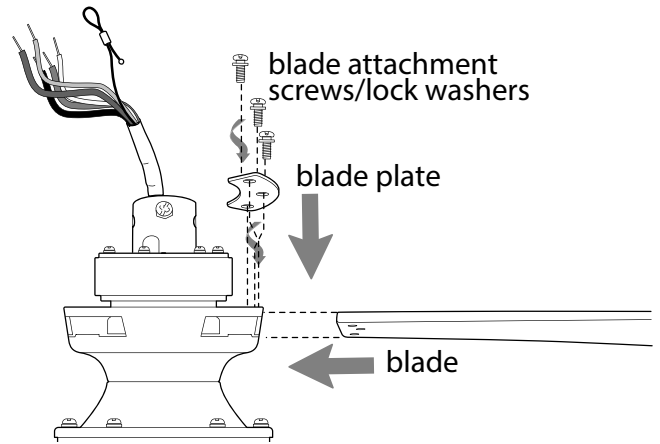

6. Fan Assembly.

Remove hanging ball from downrod provided by loosening set screw on hanging ball. Lower hanging ball and remove stop pin and then slide hanging ball off of the downrod. [Refer to **diagram 1**.]

Loosen yoke set screws and nuts at top of motor housing. Remove pin and clip from motor housing yoke. [Refer to **diagram 2**.]

Tip: To prepare for threading electrical wires through downrod, apply a small piece of electrical tape to the ends of the electrical wires--this will keep the wires together when threading them through the downrod. [Refer to **diagram 2**.]

Determine the length of downrod you wish to use. Thread safety cable and electrical wires through threaded end of downrod, and pull extra wire slack from the upper end of the downrod. [Refer to **diagram 2**.]

Thread downrod into the motor housing yoke until holes for pin and clip in downrod align with holes in yoke--*make sure wires do not get twisted*. Re-insert pin and clip that were previously removed. Tighten yoke set screws and nuts securely. [Refer to **diagram 2**.]

["Fan Assembly" continued on next page.]

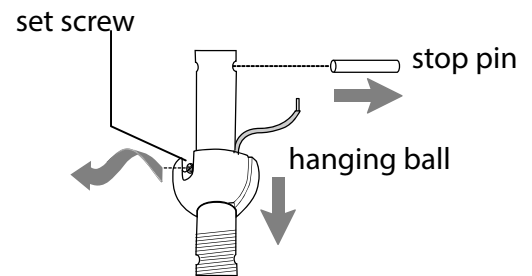

diagram 1

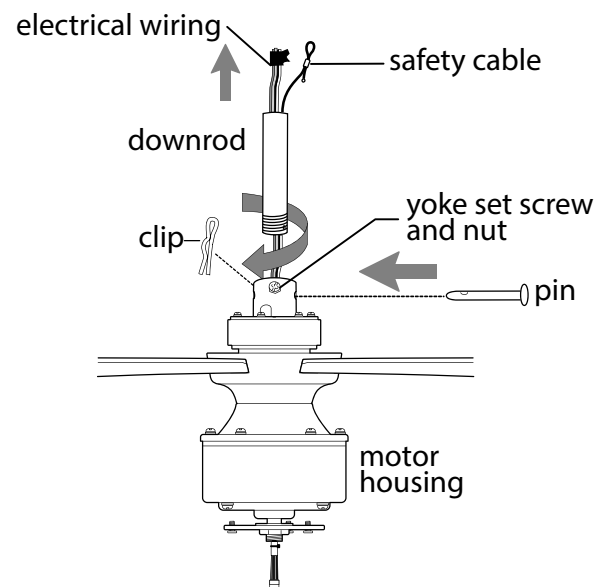

diagram 2

6. Fan Assembly. (cont.)

Slide yoke cover, canopy cover and canopy over downrod. [Refer to **diagram 3.**] (**Note:** Canopy cover must be turned with smooth side toward motor housing.)

Thread safety cable and wires through hanging ball; then slide hanging ball over downrod--the top of the downrod should be noted as having a set screw hole; use this hole when setting the set screw. Insert stop pin into top of downrod and raise hanging ball. Be sure stop pin aligns with slots on the inside of the hanging ball. Tighten set screw securely. [Refer to **diagram 4.**]

⚠ WARNING: Failure to tighten set screw (on hanging ball) completely could result in the fan becoming loose and possibly falling.

["Fan Assembly" continued on next page.]

NOTE: The important safety precautions and instructions appearing in the manual are not meant to cover all possible conditions and situations that may occur. It must be understood that common sense and caution are necessary factors in the installation and operation of this fan.

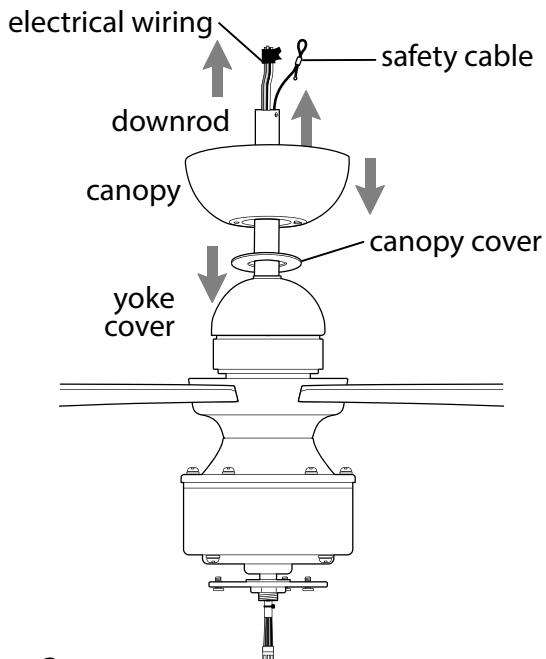

diagram 3

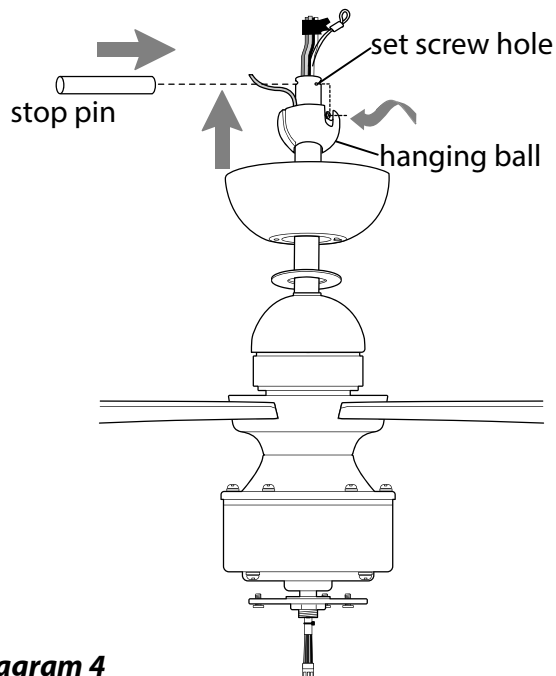

diagram 4

6. Fan Assembly. (cont.)

With the hanging bracket secured to the outlet box and able to support the fan, you are now ready to hang your fan. Grab the fan firmly with two hands. Slide down rod through opening in hanging bracket and let hanging ball rest on the hanging bracket. Turn the hanging ball slot until it lines up with the hanging bracket tab. [Refer to **diagram 5**]

⚠ WARNING: Failure to align slot in hanging ball with tab in hanging bracket may result in serious injury or death.

Tip: Seek the help of another person to hold the stepladder in place and to help lift the fan up to you once you are set on the ladder.

Find a secure attachment point (wood ceiling joist highly recommended) and secure safety cable. It will be necessary to use a heavy duty wood screw, washer and lock washer (not supplied) with the safety cable loop. If necessary, adjust the loop at the end of the safety cable. The loop at the end of the safety cable should just fit over the threads on the wood screw. *Test safety cable by pulling on loose end of cable with pliers. If the safety cable slips, the loop must be adjusted tighter.* Extra cable slack can be left in ceiling area. [Refer to **diagram 5**.]

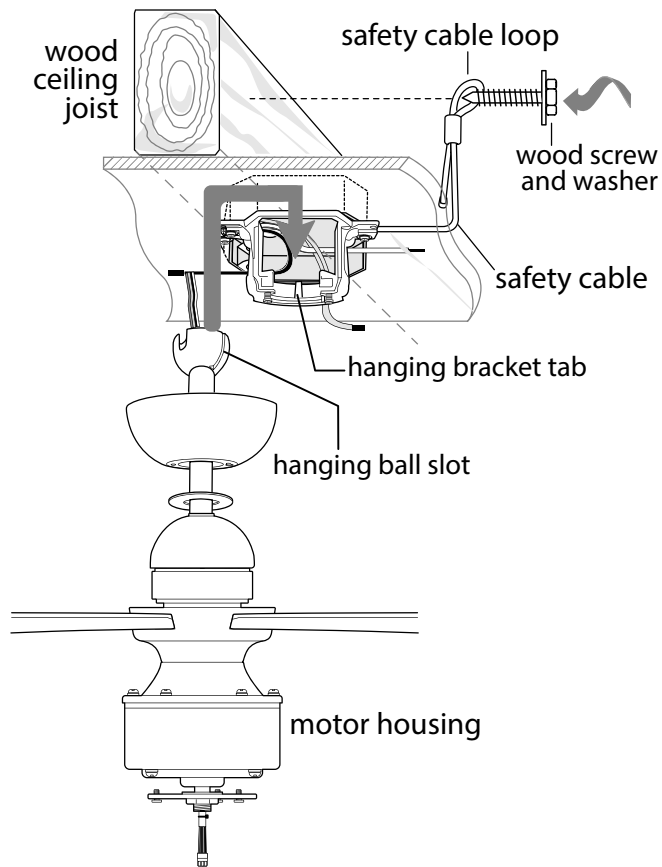

diagram 5

7. Wiring.

⚠ WARNING: Turn off circuit breakers to current fixture from breaker panel and be sure switch is turned to the OFF position.

⚠ CAUTION: Be sure outlet box is properly grounded and that a ground wire (**GREEN** or **BARE**) is present.

Make sure all electrical connections comply with Local Codes or Ordinances and the National Electrical Code. If you are unfamiliar with electrical wiring or if the house/building wires are different colors than those referred to in the diagram to the right, please use a qualified electrician.

Note: Excess lead wire length from the fan can be cut to the desired length and then stripped.

When downrod is secured in place on the hanging bracket, **WIRE THE RECEIVER** with wire connectors provided as shown in diagram at right.

Tip: While you are wiring, keep in mind that wires must not obstruct receiver from sliding into hanging bracket.

* Wrap each wire connector separately with electrical tape as an extra safety measure.

Gently insert receiver (flat side up) into hanging bracket and carefully push wires and taped wire connectors into outlet box. Let antenna rest *outside* of hanging bracket.

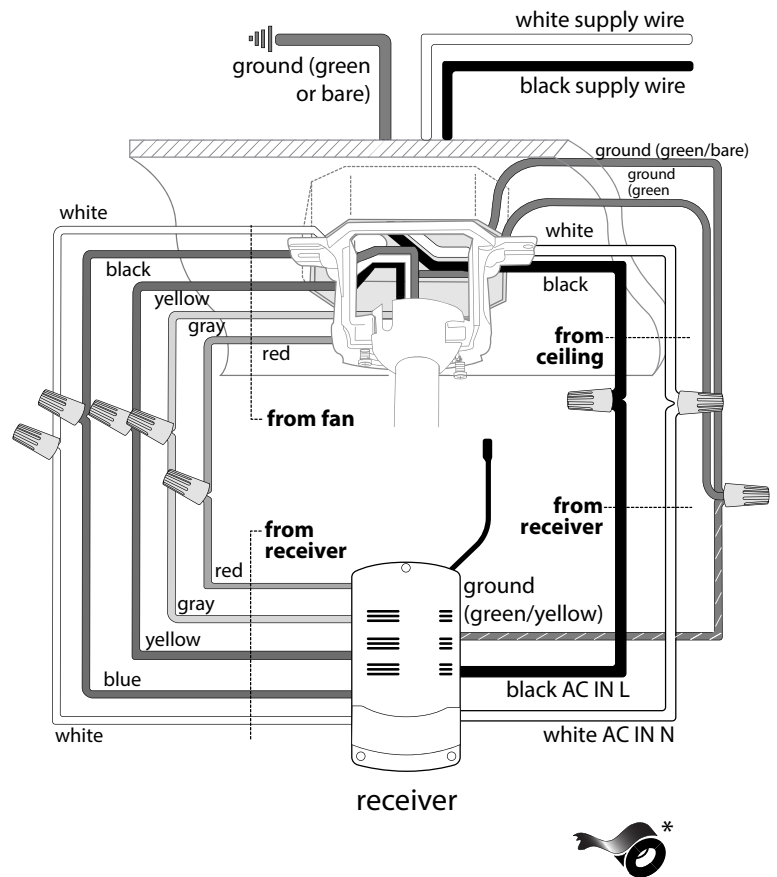

8. Canopy Assembly.

Locate 2 screws on underside of hanging bracket and remove screw closest to the open end of the hanging bracket. Partially loosen the other screw. Lift canopy to hanging bracket. Place rounded part of slotted hole in canopy over loosened screw in hanging bracket and push up. Twist canopy to lock. Re-insert screw that was removed and then tighten both screws securely.

Slide canopy cover up to canopy, aligning rounded part of slotted holes in canopy cover with screwheads in bottom of canopy. Turn canopy cover to the right (clockwise) until it stops.

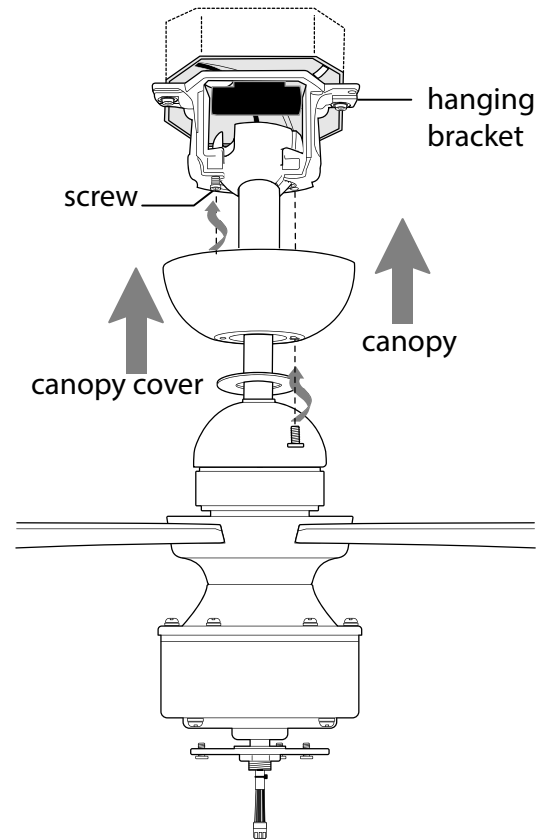

9. Light Kit Assembly (Optional).

Remove 1 screw from motor plate on underside of motor housing and partially loosen the other 2 screws. Align slotted holes in fitter plate with loosened screws in motor plate, allowing female plug from motor housing to come through hole in middle of fitter plate. Twist fitter plate to lock. Re-insert screw that was previously removed and securely tighten all 3 screws with a Phillips screwdriver. [Refer to **diagram 1**.]

If you wish to use the light kit, connect female plug from motor housing to male plug from LED light kit. Carefully arrange wiring within fitter plate. Align groove in LED light kit with nodules on inside of fitter plate. Twist LED light kit to lock. [Refer to **diagram 2**.] Pull down **VERY GENTLY** on LED light kit to make sure it is secure.

If you do NOT wish to use the light kit, carefully arrange wiring within fitter plate. Align groove in metal cover with nodules on inside of fitter plate. Gently push up on metal cover and turn to the RIGHT (clockwise) until it no longer turns. [Refer to **diagram 3**.] Pull down **VERY GENTLY** on metal cover to make sure it is secure.

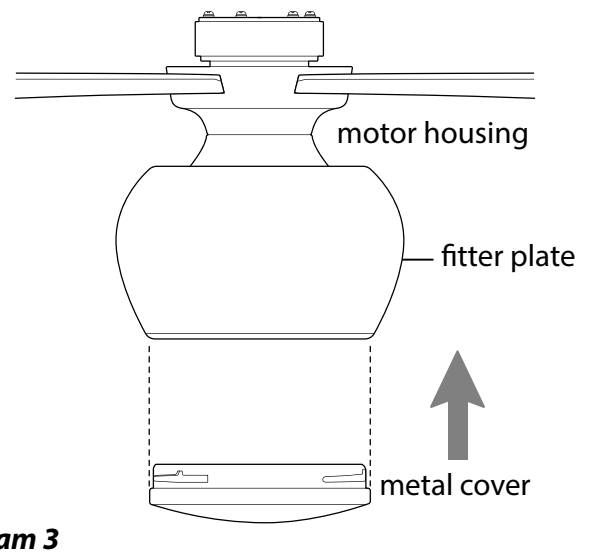
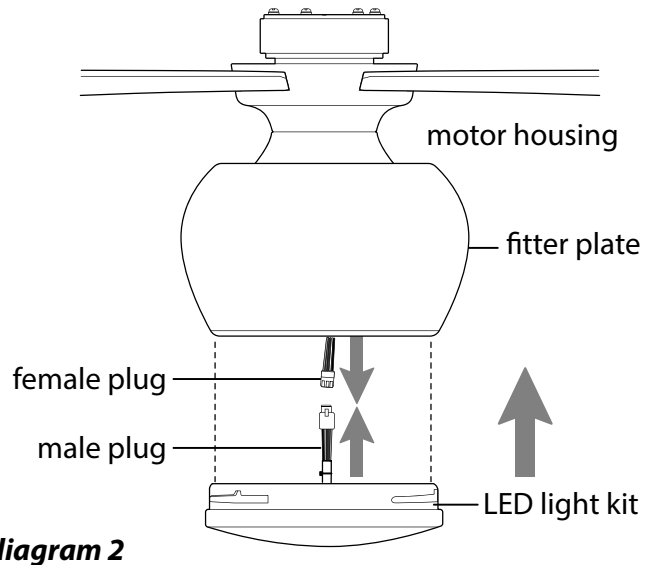
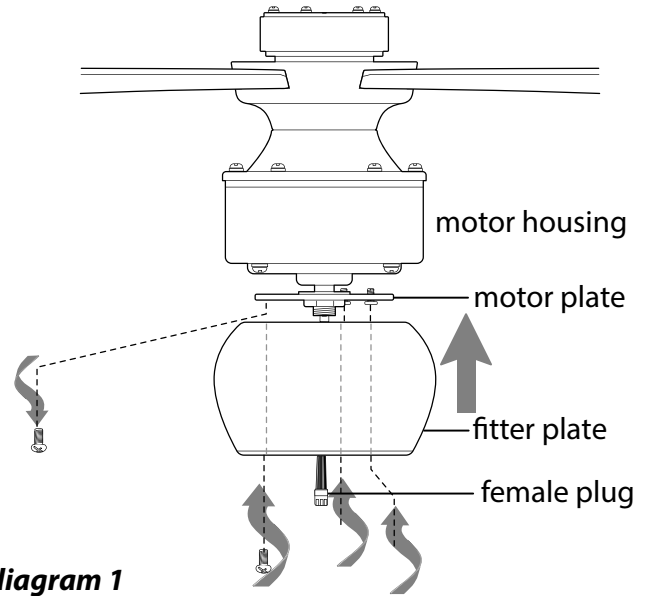

10. Automated Learning Process./Activating Code.

⚠ CAUTION: The remote control transmitter can be programmed to multiple receivers or fans. If this is not desired, turn wall switch off to any other programmable receiver or fan.

Remove battery cover on backside of remote control by loosening screw on battery cover. Then use tab to open battery compartment. Install one 3-volt battery, size CR2032 (included).

Restore electrical power. Within 60 seconds of restoring the power, press and hold the fan **POWER** button (⏻) on the remote control for 5 seconds (or until fan blades begin to turn.) Test the light (if applicable) and fan functions to confirm the learning process is complete--see Section 13.

⚠ WARNING: Battery is to be inserted with the correct polarity.
Re-attach battery cover and re-tighten screw

IMPORTANT: Store the remote control away from excess heat or humidity. To prevent damage to remote control, remove the battery if remote control will not be used for long periods.

NOTE: Remove battery with low or no charge and dispose of properly.

⚠ CAUTION: "DO NOT DISPOSE OF BATTERIES IN FIRE, BATTERIES MAY EXPLODE OR LEAK." - When disposing of household alkaline batteries, it is best to check with your local and state recycling or household hazardous waste coordinators concerning the specifics of the program in your area. You may also locate a recycling center by calling 1-800-8-BATTERY or 1-877-2-RECYCLE or visit www.epa.gov/epawaste/index.htm or www.earth911.org for more information.

⚠ WARNING: Choking/Ingestion Hazard - Small parts. Keep battery away from children. Keep new and used batteries out of reach of children. **DEATH or serious injury can occur if ingested.** A swallowed button cell or coin battery can cause **Internal Chemical Burns** in as little as **2 hours. Seek immediate medical attention** if a battery is suspected to be swallowed or inserted inside any part of the body. For treatment information call the National Battery Ingestion Hotline: 1-800-498-8666.

⚠ WARNING: Battery is NOT rechargeable. Non-rechargeable batteries are not to be recharged.

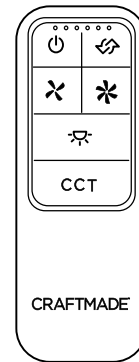
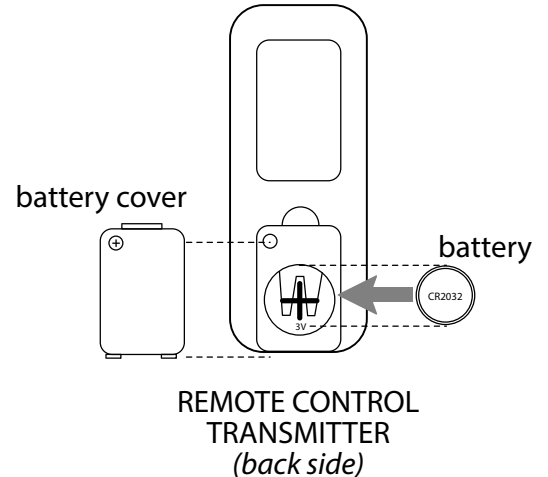

REMOTE CONTROL TRANSMITTER
(front)

11. Remote Control Operation.

- ⏻ button - Turns fan ON/OFF
- ↻ button - Use to control fan direction
- ⌘ button - Use to decrease fan speed. Blue LED lights will show the current speed.
- ⌘ button - Use to increase fan speed. Blue LED lights will show the current speed.
- 💡 button - Use to turn light ON/OFF (if applicable). Hold to use dim function
- CCT button - Use to change the LED color temperature
 - Option 1 : Warm White
 - Option 2 : Bright White
 - Option 3 : Daylight

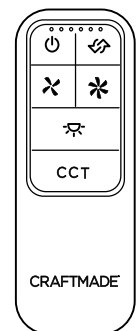

handheld
remote control

12. Smart Ceiling Fan Wi-Fi Control. (Optional)

Without Wi-Fi activation, you will not enjoy the expanded features and functionality of your ceiling fan: Breeze speed setting, Creating Schedules and Voice Activation.

To enjoy all the potential of your new device, refer to the following steps to complete Smart setup.

1. Download the **Bond Home App**, available on the Google Play Store and Apple App Store, or use the QR code to download the app.
2. Open the **Bond** application.
3. If you already have a **Bond** account, simply log in and continue to Step 4. If you do not have a **Bond** account, press "**Create Account**" and enter your name, email and create a password.
4. Select "+" to add a device.
5. Select "**Smart By Bond**" (SBB).
6. Select this smart ceiling fan.
7. Once the **Bond** application connects to the fan, select "**CONTINUE**" to proceed.
8. Test the fan functions:
 - You have the option to disable the light function if your fan does not have a light.
9. Select "**YES, IT WORKS.**"
10. Specific information about your fan:
 - Select "**Location**" and choose from one of the predefined entries or add your own by selecting "**OTHER**". When finished, select "**Save**".
 - Select device name and enter the name for your device. When finished, select "**OK**" to save.





PLEASE NOTE: This name will be used for integrations so a simple, easy-to-remember name is best.
11. Select "**Continue**".
12. Select the Wi-Fi network you would like to connect the SBB to.
13. Enter the Wi-Fi password and select "**OK**".
14. If there is an issue with the connection or wrong password is entered, you will receive an error message. Select "**OK, I've Got It**".
15. Once the connection is made, select "**DONE**".
16. If the SBB fan is not displayed in the Bond application, swipe down to refresh.



For assistance at any time during this process, go to the "**Help**" section of the app:

- Tap on "**Settings**"
- Tap on "**Help Center**"
- Choose "**Open a Ticket**" or "**Live Chat**"

13. Testing Your Fan.

It is recommended that you test fan before finalizing installation. Restore power from circuit box and light switch (if applicable). Test the light ON/OFF function by pressing the  button; test the dimmer function (if applicable) by pressing the  button and holding it down for up to 5 seconds. Test fan speeds with the 2 different fan speed buttons /. When changing fan speed the LEDs in the remote control will light to indicate current speed. If the handheld remote control operates all of the functions of the fan and light, the battery has been installed correctly. If the remote control does not operate all of the fan/light functions, refer to "Troubleshooting" section to solve any issues before contacting Customer Service.

Fan *must* be on LOW *before* setting the fan to reverse direction. Use the  button to recirculate air depending on the season. A ceiling fan will allow you to raise your thermostat setting in summer and lower your thermostat setting in winter without feeling a difference in your comfort.

NOTE: If the remote control interferes with other appliances, **turn power off first** and then go back to the instructions in Section 10 page 12.

IMPORTANT: Remote control must be synchronized with fan in order to properly function.

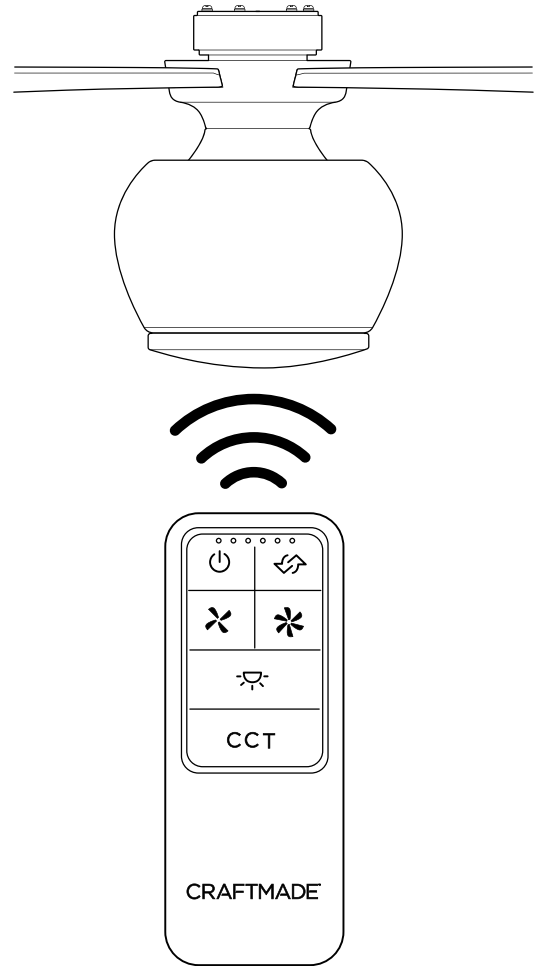

Troubleshooting.

⚠ WARNING: Failure to disconnect power supply prior to troubleshooting any wiring issues may result in serious injury.

Problem: Fan fails to operate.

Solutions:

1. Check wall switch to fan.
2. Check to be sure fan is wired properly.
3. Learning process between fan, and remote control transmitter may not have been successful and code was not activated. Turn off power and repeat instructions in Section 10, page 12.
4. Check that blue light on remote control turns on when a button is pressed indicating that the battery is good.

Problem: Light not lighting (if applicable).

Solutions:

1. Check wall switch to fan.
2. Check that wires in canopy are wired properly.
3. Verify that connections in LED light kit are properly connected.
4. Learning process between fan, and remote control transmitter may not have been successful and code was not activated. Turn off power and repeat instructions in Section 10, page 12.

Problem: Fan operates but light fails.

Solutions:

1. Check that wires in canopy are wired properly.
2. Verify that male/female plugs are connected properly inside metal cover.

Problem: Fan and light fail to operate with remote control.

Solutions:

1. Check battery power in remote control.
2. Learning process between fan, and remote control transmitter may not have been successful and code was not activated. Turn off power and repeat instructions in Section 10, page 12.

Problem: Fan wobbles.

Solutions:

1. Check to be sure set screw(s) on motor housing yoke is (are) tightened securely.
2. Check to be sure set screw on hanging ball is tightened securely.
3. Use the balancing kit provided in one of the hardware packs. *If no blade balancing kit is provided, please call Customer Support, 800-486-4892, to request one.*

Warranty.

CRAFTMADE LIMITED LIFETIME WARRANTY:

CRAFTMADE warrants this fan for use as intended under the following provision: CRAFTMADE will replace any fan which has faulty performance due to a defect in material or workmanship or fails to operate satisfactorily when failure results from normal use. Contact Craftmade Customer Service at **1-800-486-4892, Option 1** or via email at **customerservice@craftmade.com**.

In the event a product is no longer available, CRAFTMADE will make best efforts to offer a comparable product or credit towards another CRAFTMADE fan.

The purchaser shall be responsible for all costs incurred in the removal and reinstallation.

This warranty does not apply when damage from mechanical, physical, electrical or water abuse results in causing the malfunction. Deterioration of finishes or other parts due to time or exposure to salt air is specifically exempted under this warranty. Shades and light bulbs are not covered by this warranty but will be replaced if found broken at time of purchase.

Neither CRAFTMADE nor the manufacturer will assume any liability resulting from improper installation or use of this product. In no case shall the company be liable for any consequential damages for breach of this, or any other warranty expressed or implied whatsoever. This limitation as to consequential damages shall not apply in states where prohibited.

Parts, Replacement or Technical Assistance.

For parts, replacement, technical assistance or additional information, please have the fan model number, name or picture available and contact Craftmade in one of the following ways

Customer Support:

800-486-4892, Option 1

Technical Support:

800-486-4892, Option 2

Email:

customerservice@craftmade.com
www.craftmade.com

CRAFTMADE™

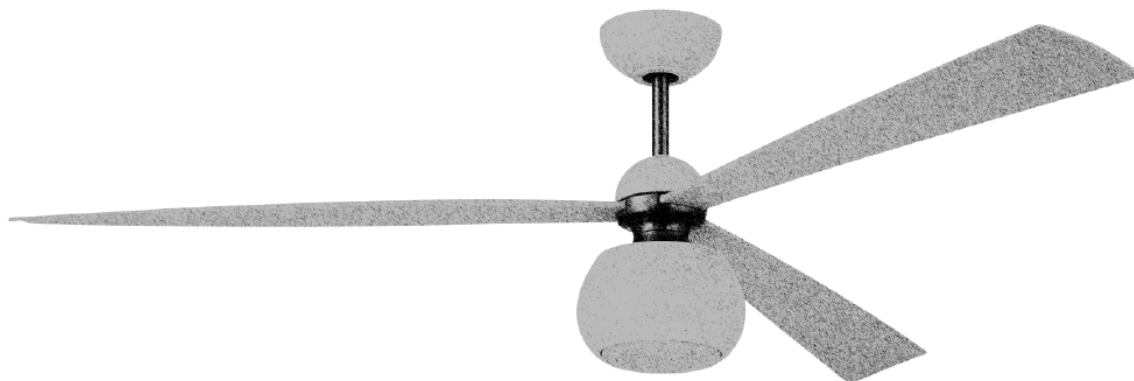

Otto

Guide d'installation

Pour le modèle :
OTT60

AVERTISSEMENT :
le moteur CC ne
fonctionnera pas
tant que les pales ne
sont pas installées

La télécommande et
son récepteur sont
pré-programmés.

Table des Matières :

- Conseils de sécurité. p. 3
- Déballage de votre ventilateur. p. 4
- Inventaire des pièces p. 4
- Préparation de l'installation. p. 5
- Installation du support de suspension. p. 5
- Assemblage des pales. p. 6
- Assemblage du ventilateur. p. 6 - 8
- Câblage. p. 9
- Montage de la garniture. p. 10
- Assemblage du Kit d'éclairage
(facultatif). p. 11
- Processus d'apprentissage automatisé./
Activation du code. p. 12
- Utilisation de la télécommande. p. 12
- Contrôle Wi-Fi du ventilateur de
plafond intelligent. p. 13
- Tester votre ventilateur. p. 14
- Dépannage. p. 15
- Garantie. p. 15
- Pièces, Remplacement ou
Assistance technique. p. 15



E192641

pois net du ventilateur : 6,10 kg (13,42 lb)

IMPRIMÉ EN CHINE

Téléchargez l'application Bond Home; Activez votre ventilateur intelligent

- Avec votre appareil intelligent, accédez au magasin d'applications (Apple App Store ou Google Play), téléchargez l'application gratuite **Bond Home** et créez un compte.
- Assurez-vous que le ventilateur et le récepteur soient alimentés par le réseau de l'habitation en ALLUMANT et en ÉTEIGNANT le ventilateur et l'éclairage à l'aide de la télécommande.
- Lancez l'application **Bond Home** sur votre appareil intelligent et suivez les instructions étape par étape incluses dans l'application pour ajouter votre ventilateur.
- Profitez des capacités et des fonctionnalités du ventilateur que vous ne pouvez obtenir qu'en l'activant via l'application.

CONSEILS DE SÉCURITÉ.

LISEZ ATTENTIVEMENT TOUTES LES INSTRUCTIONS ET LES INFORMATIONS DE SÉCURITÉ AVANT D'INSTALLER VOTRE VENTILATEUR ET CONSERVEZ CES INSTRUCTIONS.



AVERTISSEMENT

- Afin de réduire le danger d'électrocution, coupez l'alimentation électrique du ventilateur au niveau du disjoncteur, de l'armoire ou du panneau électrique principal avant de commencer l'installation du ventilateur ou avant d'entreprendre des travaux de réparation ou avant d'installer des accessoires.
- Afin de réduire le risque d'incendie, d'électrocution ou de blessure corporelle, montez sur une boîte de sortie portant la mention "Adapté pour soutenir un ventilateur de 15,9 kg (35 lb) max.", et utilisez les vis de fixation fournies avec la boîte de sortie. La plupart des boîtes de sortie communément utilisées pour soutenir des luminaires ne sont pas adéquates pour soutenir un ventilateur et doivent éventuellement être remplacées. Consultez un électricien qualifié en cas de doute.
- Pour réduire les risques d'incendie, d'électrocution ou de blessures corporelles, les connecteurs de fils fournis avec ce ventilateur sont prévus pour n'accepter qu'un fil résidentiel de calibre 12 et deux fils en provenance du ventilateur. Si le fil résidentiel est d'un calibre supérieur à 12 ou s'il y a plus d'un fil résidentiel à connecter aux fils correspondants du ventilateur, consulter un électricien pour savoir quelle taille de connecteurs de fils utiliser..
- Afin de réduire le danger d'incendie ou d'électrocution, ne pas utiliser ce ventilateur avec un variateur de vitesse à circuit intégré ou régler la vitesse à l'aide d'un interrupteur à variateur intégral. [Le fait d'utiliser un interrupteur à variateur intégral pour contrôler la vitesse du ventilateur occasionnera un vrombissement sourd en provenance du ventilateur.]
- En vue de réduire le risque de blessures corporelles, ou d'endommager le ventilateur et d'autres articles, évitez de plier les pales pendant le montage ou après installation. Ne pas introduire d'objets dans la trajectoire des pales.
- En vue de réduire les risques de blessures corporelles ou d'endommagement du ventilateur, évitez d'obstruer la trajectoire des pales d'une quelconque façon lorsque celles-ci sont en mouvement.
- Afin de réduire les risques de blessures corporelles graves, NE PAS utiliser d'outils électriques pour assembler une quelconque partie du ventilateur, y compris les pales..
- Pour éviter toute blessure corporelle ou dommage au ventilateur et autres éléments, faites preuve de prudence lorsque vous travaillez autour du ventilateur ou lorsque vous le nettoyez.
- Ce ventilateur DOIT être installé avec le câble de sécurité fourni avec le ventilateur. Le défaut d'utiliser le câble de sécurité fourni peut entraîner des blessures, des dommages au ventilateur ou à d'autres biens.
- Afin de réduire les risques de blessures corporelles, utilisez uniquement les pièces livrées avec ce ventilateur. L'utilisation de toutes pièces AUTRES que celles fournies avec ce ventilateur annulera la garantie.



ATTENTION

- Pour éviter toute blessure corporelle, il peut s'avérer nécessaire de porter des gants lors de la manutention de pièces de ventilateur qui présentent des bords coupants.
- NE PAS altérer ou tenter de réparer un composant LED de l'éclairage. La source lumineuse est destinée à cette application spécifique et toute intervention ne doit être entreprise que par du personnel qualifié. Si une intervention est nécessaire, appelez notre service clientèle.
- Toutes les modifications qui n'ont pas fait l'objet d'une autorisation expresse de la partie responsable de la conformité peuvent annuler la faculté de l'utilisateur d'utiliser l'appareil. [L'appareil fait référence à la télécommande et/ou à la commande murale et/ou au kit d'éclairage DEL.]
REMARQUE : Après avoir subi les tests réglementaires, le présent équipement a satisfait aux exigences requises pour les dispositifs numériques de Classe B, conformément à la Section 15 des Règles de la FCC. Ces exigences sont destinées à offrir une protection raisonnable contre les interférences néfastes dans le cadre des installations résidentielles. Le présent équipement peut être à l'origine de et peut émettre des fréquences radioélectriques et, s'il n'est pas installé et utilisé conformément aux instructions, peut causer des interférences néfastes aux communications radio. Toutefois, il n'existe aucune certitude que des interférences ne se produiront pas dans le cas d'une installation spécifique. S'il s'avère que le présent équipement produit effectivement des interférences néfastes à la réception radio ou télévision, qui peuvent être déterminées en mettant en marche puis en arrêtant l'équipement, il est recommandé à l'utilisateur d'essayer de corriger le problème d'interférence en suivant une ou plusieurs des démarches suivantes :
 - * réorienter ou déplacer l'antenne de réception.
 - * augmenter la distance qui sépare l'équipement du récepteur.
 - * brancher l'équipement sur une source électrique raccordée à un circuit différent de celui sur lequel le récepteur est branché.Consultez et cherchez l'assistance d'un revendeur ou d'un technicien radio/TV expérimenté.
- Le kit d'éclairage DEL est conforme à la Section 15 de la Réglementation de la FCC. Le fonctionnement et l'utilisation sont sujets aux deux conditions suivantes : (1) ce kit d'éclairage DEL ne doit pas être à l'origine d'interférences néfastes, et (2) ce kit d'éclairage DEL ne doit pas être sensible à toutes quelconques interférences reçues, y compris les interférences susceptibles d'occasionner un fonctionnement intempestif.

1. Assurez-vous que tous les branchements électriques sont conformes aux Codes et Ordonnances locales, au Code Électrique national, et à l'ANSI/NFPA 70-1999. Si vous n'êtes pas familier avec le câblage électrique ou si les câbles de la maison/bâtiment sont de couleurs différentes de celles auxquelles il est fait référence dans ces instructions, alors veuillez faire appel à un électricien qualifié.
2. Assurez-vous que l'endroit que vous avez choisi pour votre ventilateur présente un espace suffisant pour permettre aux pales de tourner librement et une distance d'au moins 2,13 mètres (7 pi.) entre le sol et les extrémités des pales du ventilateur. Le ventilateur doit être monté en veillant à laisser un espace d'au moins 76 centimètres (30 po) entre les extrémités des pales et les murs ou autres structures verticales.
3. La boîte de sortie et la solive de support du plafond doivent être solidement arrimées et capables de soutenir une charge d'au moins 16 kilogrammes (35 livres). La boîte de sortie doit être montée directement sur une structure porteuse du bâtiment. Veillez à n'utiliser que des boîtes de sortie homologuées CUL (Canada) ou UL (USA) portant l'inscription « ADAPTÉ POUR SOUTENIR UN VENTILATEUR » (convient pour soutenir un ventilateur).
4. Les schémas électriques ne sont fournis que pour référence.
5. Lorsque l'installation est terminée, vérifiez que toutes les connexions sont correctement et solidement effectuées.
6. Après avoir effectué les branchements électriques, les fils ainsi raccordés doivent être tournés vers le haut et insérés dans la boîte de sortie avec précaution. Les fils doivent être séparés avec le fil de terre et le fil de raccordement à la terre de l'unité positionnés sur les côtés opposés de la boîte de sortie.
7. Ne pas actionner le commutateur d'inversion avant que le ventilateur ne soit parvenu à un arrêt complet. **[Remarque :** Si vous utilisez une télécommande équipée de la fonction inversion, n'inverser le sens de rotation des pales qu'en vitesse LENTE.]
8. Ne pas utiliser d'eau ou de détergents pour nettoyer le ventilateur ou les pales du ventilateur. Un chiffon sec ou légèrement humide se prête bien à la plupart des tâches de nettoyage.
9. L'intensité du kit d'éclairage peut être réglée à 10% avec la télécommande fournie.

Distribué par : Craftmade, 3901 S. 20th Avenue, DFW Airport, TX, 75261 ; 800-486-4892

REMARQUE : Les précautions de sécurité et les instructions importantes figurant dans le manuel ne sauraient prévoir toutes les conditions et situations possibles. Il est entendu que le bon sens et la prudence sont de rigueur pour l'installation et l'utilisation de ce ventilateur.

1. Déballage de votre ventilateur.

Ouvrir l'emballage avec précaution. Retirez toutes les pièces des inserts en polystyrène. Retirez le groupe moteur et placez-le sur une pièce de tapis ou de polystyrène afin de ne pas endommager la finition. Ne pas jeter le carton ou les pièces de polystyrène pour le cas où le ventilateur devrait être renvoyé pour réparation.

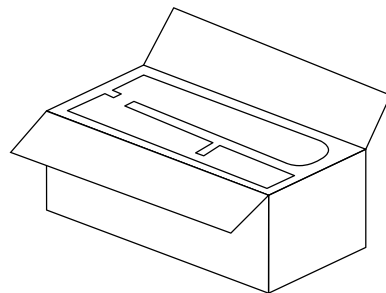

Vérifiez à l'aide de la liste des pièces pour vous assurer que toutes les pièces sont bien présentes.

2. Inventaire des pièces.

- a. support de suspension. 1 pièce
- b. garniture. 1 pièce
- c. tige et rotule de suspension. 1 pièce
- d. récepteur de télécommande. 1 pièce
- e. couvercle de garniture. 1 pièce
- f. carter moteur. 1 pièce
- g. couvre étrier. 1 pièce
- h. plaque support de pale. 3 pièces
- i. pale. 3 pièces
- j. plaque d'adaptateur. 1 pièce
- k. Kit d'éclairage DEL. 1 pièce
- l. couvercle métallique 1 pièce
- m. émetteur télécommande. 1 pièce
- n. paquets avec petit matériel de montage

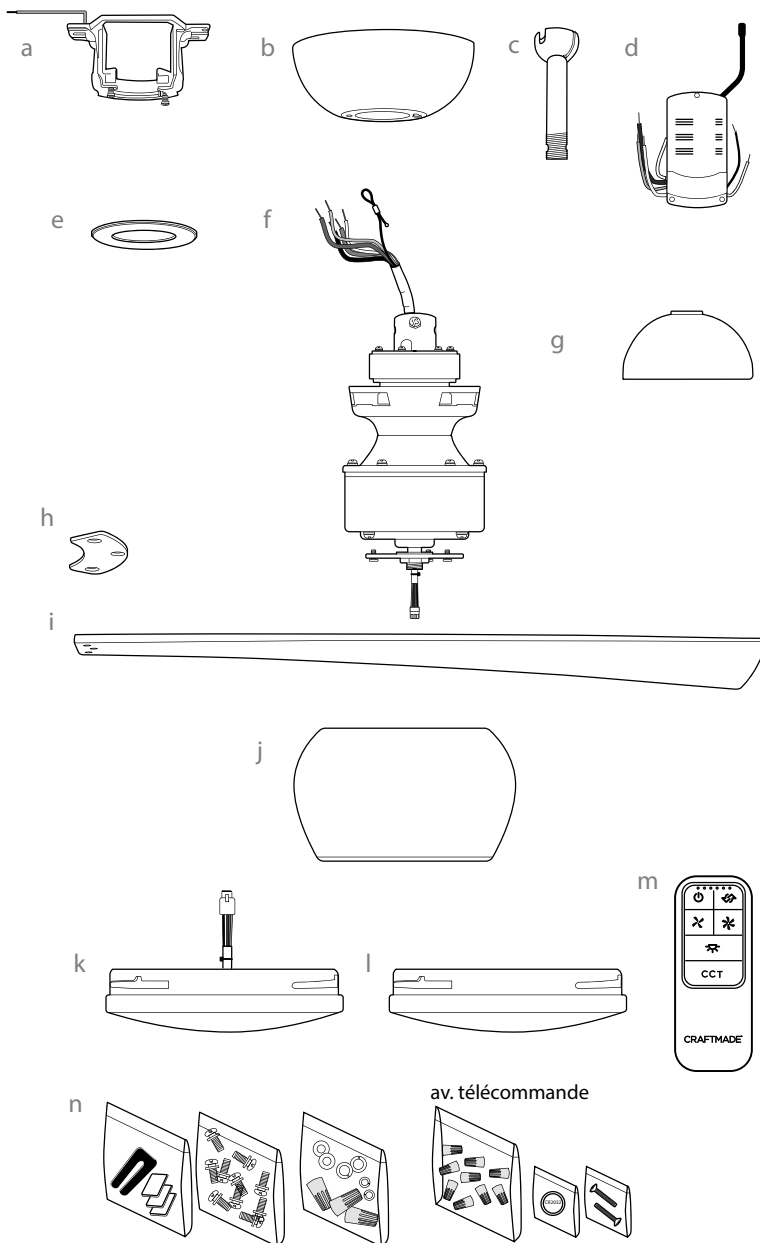

⚠ RAPPEL IMPORTANT : Il est indispensable d'utiliser les pièces fournies avec ce ventilateur pour une installation correcte et sûre. **⚠**

3. Préparation de l'installation.

Pour éviter toute blessure corporelle et tous dommages ou dégâts, assurez-vous que l'emplacement où le ventilateur sera suspendu permette un dégagement de 2,13m (7 pi.) entre les pales et le sol et de 76cm (30 po.) entre l'extrémité des pales et un mur ou un obstacle quelconque. Ce ventilateur se prête à l'installation dans des pièces d'une surface pouvant aller jusqu'à 37,2 m² (400 pieds carrés).

Ce ventilateur peut être suspendu à l'aide d'une **tige de suspension** d'un plafond ordinaire (non incliné) ou voûté. Il est possible d'acheter une tige de suspension plus longue (diamètre de 0,5 po - 1,27cm) pour rallonger la distance par rapport au plafond. D'autres configurations d'installation, comme le **montage encastré** ne sont **pas** possibles pour ce ventilateur.

Les outils suivants seront nécessaires pour l'installation : un tournevis cruciforme, un tournevis plat, une pince multiprise ou clé à molette, un escabeau, une pince coupante, du ruban isolant homologué

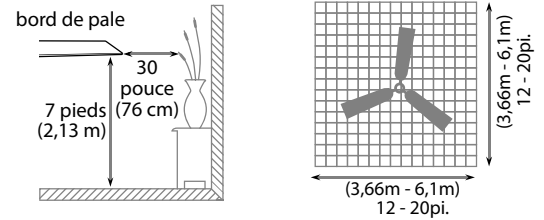

installation avec tige de suspension

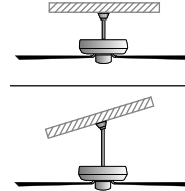

installation encastrée

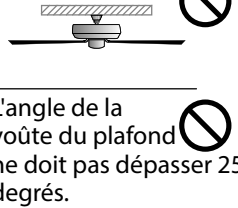

4. Installation du support de suspension.

Coupez l'alimentation électrique du luminaire ou appareil en place au niveau des coupe-circuits du panneau électrique et assurez-vous que l'interrupteur qui en contrôle le fonctionnement est bien en position ARRÊT.

⚠ AVERTISSEMENT : Le fait de ne pas débrancher l'alimentation électrique avant l'installation peut causer des blessures graves.

Déposez l'appareil existant.

⚠ AVERTISSEMENT : Dans le cas de l'utilisation d'une boîte de sortie existante, veillez à s'assurer que la boîte de sortie est solidement fixée à la structure de la construction et qu'elle peut supporter la totalité du poids du ventilateur. Vérifiez que la mention "Adapté pour soutenir un ventilateur" ("FOR FAN SUPPORT") soit clairement indiquée sur la boîte de sortie. Si tel n'est pas le cas, elle doit être remplacée par une boîte de sortie approuvée. Tout défaut à cette règle peut résulter en des blessures graves.

⚠ ATTENTION : Assurez-vous que la boîte de sortie est correctement reliée à la terre et qu'il existe bien un fil de terre (VERT ou dénudé).

Fixez le support de suspension sur la boîte de sortie à l'aide des vis, rondelles fendues et rondelles plates originales fournies avec une nouvelle boîte de sortie ou la boîte de sortie originale.* En cas d'installation dans un endroit avec un plafond voûté, il y a lieu de veiller à toujours diriger l'ouverture du support de suspension vers le point haut du plafond. Disposez le câblage derrière le support de suspension de telle sorte qu'il soit à l'écart de l'ouverture du support.

***Remarque :** Il est très important d'utiliser les pièces de montage prévues à cet effet lorsque vous installez le support de suspension du fait que celles-ci seront appelées à supporter la charge du ventilateur.

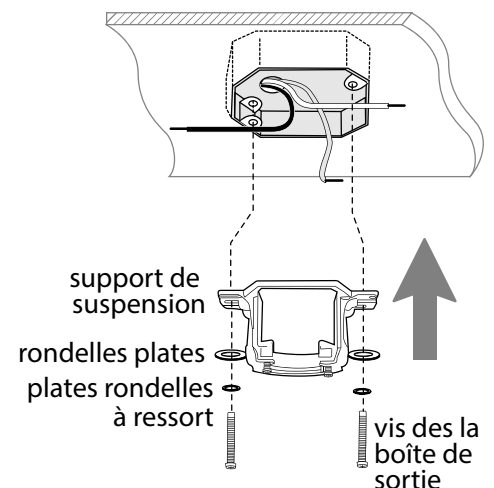
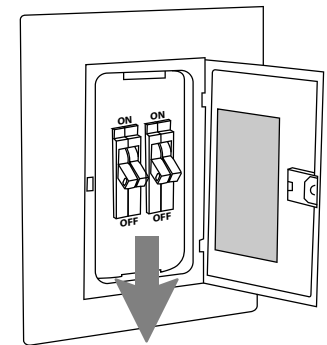

5. Assemblage et Montage des pales.

⚠ AVERTISSEMENT : Afin de réduire le risque de blessures corporelles graves, NE PAS utiliser d'outils électriques pour assembler les pales. En cas de serrage excessif, les pales peuvent se fissurer et casser.

Trouvez 3 plaques de support de pale et 9 vis de fixation de pales/rondelles autobloquantes dans les paquets contenant du petit matériel de montage. Tournez la pale pour faire en sorte que le côté portant l'étiquette « THIS SIDE UP » (CE CÔTÉ VERS LE HAUT) soit dirigé vers le plafond. Coulez la pale à travers l'une des ouvertures étroites de forme rectangulaire sur le dessus du boîtier moteur, en veillant à aligner les trous ménagés dans la pale avec les trous situés sur le **dessus du boîtier moteur**. En tenant 1 plaque de support de pale ajustez-la pour positionner les trous de façon à les aligner avec ceux d'une pale comme le montre l'illustration.

Insérez 3 vis/rondelles autobloquantes de fixation de pales d'abord avec les doigts puis serrez les vis fermement à l'aide d'un tournevis cruciforme. Reprenez la procédure pour les pales restantes.

REMARQUE : Resserrez les vis de fixation des pales deux fois par an.

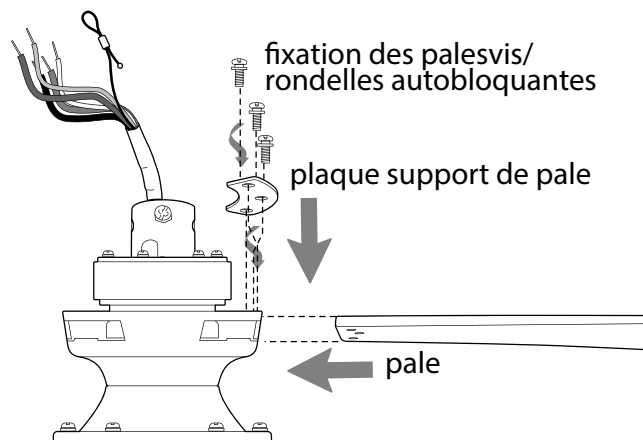

6. Assemblage du ventilateur.

Retirez la rotule de suspension de la tige de suspension fournie en desserrant la vis de fixation située sur la rotule de suspension. Glissez la rotule de suspension vers le bas et retirez la goupille d'arrêt puis retirez la rotule de suspension de la tige de suspension. [Voir schéma 1.]

Desserrez les vis de fixation et l'écrou de l'étrier situés sur la partie supérieure du carter moteur. Retirez l'ensemble goupille clavette de l'étrier du carter moteur. [Voir schéma 2.]

Conseil : En préparation du passage des câbles électriques par l'intérieur de la tige de suspension, enroulez l'extrémité des fils électriques d'un petit bout d'isolant électrique - cela permettra de rassembler les fils pour le passage dans la tige de suspension. [Voir schéma 2.]

Déterminez la longueur de tige de suspension que vous souhaitez utiliser. Passez le câble de sécurité et les fils électriques dans l'extrémité fileté de la tige de suspension et tirez l'excédent de fil par l'extrémité supérieure de la tige de suspension. [Voir schéma 2.]

Glissez la tige de suspension dans l'étrier du carter moteur jusqu'à ce que les trous pratiqués dans la tige de suspension réservés pour la clavette et la goupille soient alignés avec les trous de l'étrier -- *veillez à ce que les fils ne soient pas torsadés*. Réinsérez l'ensemble goupille clavette précédemment retiré. Serrez les vis de fixation et les écrous de l'étrier fermement. [Voir schéma 2.]

["Montage du ventilateur" suite à la page suivante.]



schéma 1



schéma 2

6. Montage du ventilateur. (Suite.)

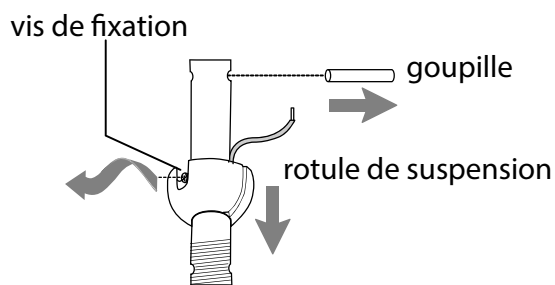
Glissez le couvre étrier, le couvercle de la garniture et la garniture par dessus la tige de suspension. [Voir **schéma 3.**] (**Remarque** : Le côté lisse du couvercle de la garniture doit être tourné vers le carter moteur.)

Passez le câble de sécurité et les fils par l'ouverture de la rotule de suspension ; puis glissez la rotule de suspension dans la tige de suspension -- il est à noter que l'extrémité supérieure de la tige de suspension est celle qui est pourvue du trou destiné à recevoir la vis de fixation ; introduisez la vis de fixation dans ce trou. Insérez la goupille d'arrêt dans l'extrémité supérieure de la tige de suspension et glissez la rotule de suspension vers le haut. Assurez-vous que la goupille d'arrêt est alignée avec les fentes situées sur l'intérieur de la rotule de suspension. Serrez fermement la vis de fixation. [Voir **schéma 4.**]

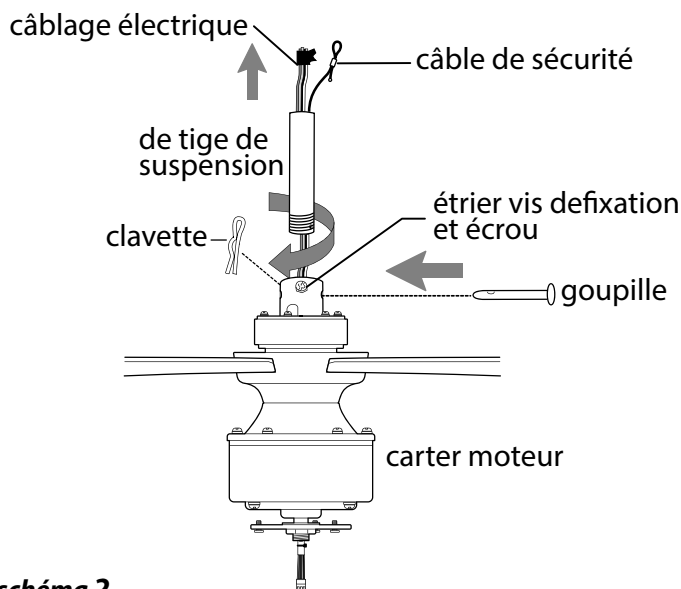
⚠ AVERTISSEMENT : Le défaut de serrer correctement la vis de fixation (située sur la rotule de suspension) peut entraîner la désolidarisation, voire la chute du ventilateur.

["Montage du ventilateur" suite à la page suivante.]

REMARQUE : Les précautions de sécurité et les instructions importantes figurant dans le manuel ne sauraient prévoir toutes les conditions et situations possibles. Il est entendu que le bon sens et la prudence sont de rigueur pour l'installation et l'utilisation de ce ventilateur.

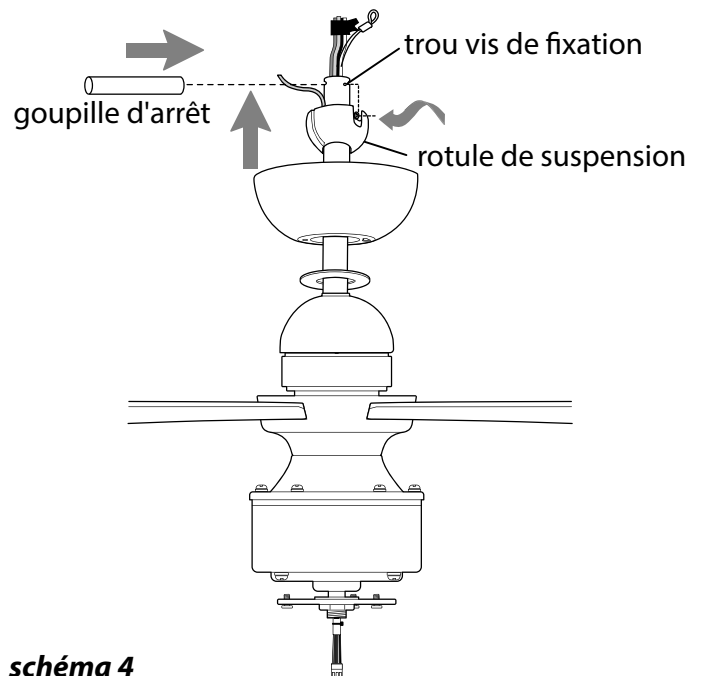
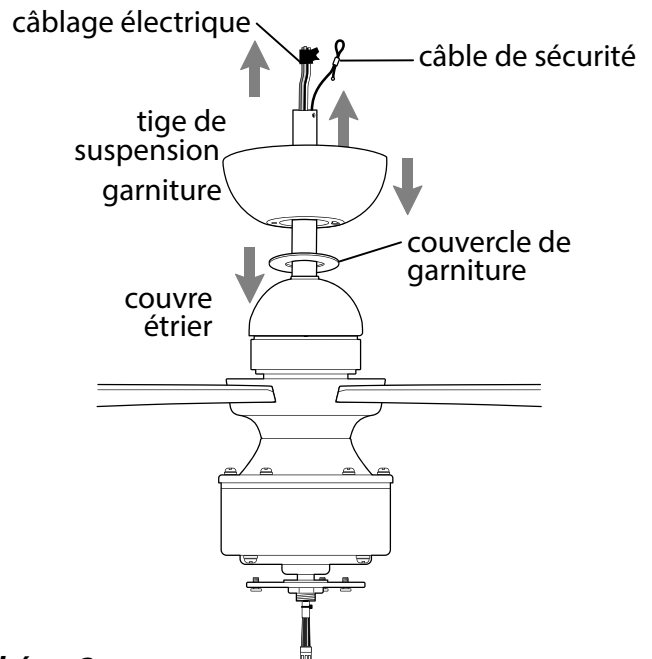

6. Montage du ventilateur. (Suite.)

Une fois le support de suspension solidement fixé sur la boîte de sortie et prêt à soutenir le ventilateur, le ventilateur peut être suspendu. Saisir le ventilateur fermement avec deux mains. Glissez la tige de suspension par l'ouverture du support de suspension et laissez la rotule de suspension venir se loger sur le support de suspension. Tournez la fente dans la rotule de suspension jusqu'à ce qu'elle soit alignée avec l'ergot se trouvant dans le support de suspension. [Voir **schéma 5**.]

⚠ AVERTISSEMENT : Le défaut d'aligner la fente de la rotule de suspension avec l'ergot du support de suspension peut entraîner des blessures graves voire mortelles.

Conseil : Demandez l'assistance d'une autre personne pour tenir l'escabeau et pour vous aider à lever le ventilateur une fois que vous vous trouvez sur l'échelle.

Trouvez un point d'attache solide (une solive de plafond en bois est hautement recommandée) et fixez le câble de sécurité. Il sera nécessaire d'utiliser une vis à bois de gros gabarit, une rondelle et une rondelle autobloquante (non fournies) pour la boucle du câble de sécurité. Si nécessaire, réglez la boucle située à l'extrémité du câble de sécurité. La boucle située à l'extrémité du câble de sécurité doit tout juste affleurer les filets de la vis à bois. *Testez le câble de sécurité en tirant sur l'extrémité flottante du câble à l'aide d'une pince. Si le câble de sécurité glisse, la boucle doit être resserrée.* Le mou inutilisé du câble peut être laissé en zone de plafond. [Voir **schéma 5**.]



schéma 5

7. Câblage.

⚠ AVERTISSEMENT : Coupez l'alimentation électrique du luminaire ou appareil en place au niveau des coupe-circuits du panneau électrique et assurez-vous que l'interrupteur est bien en position OFF (ARRÊT).

⚠ ATTENTION : Assurez-vous que la boîte de sortie est correctement reliée à la terre et qu'il existe effectivement un fil de terre (**VERT** ou **DÉNUDÉ**).

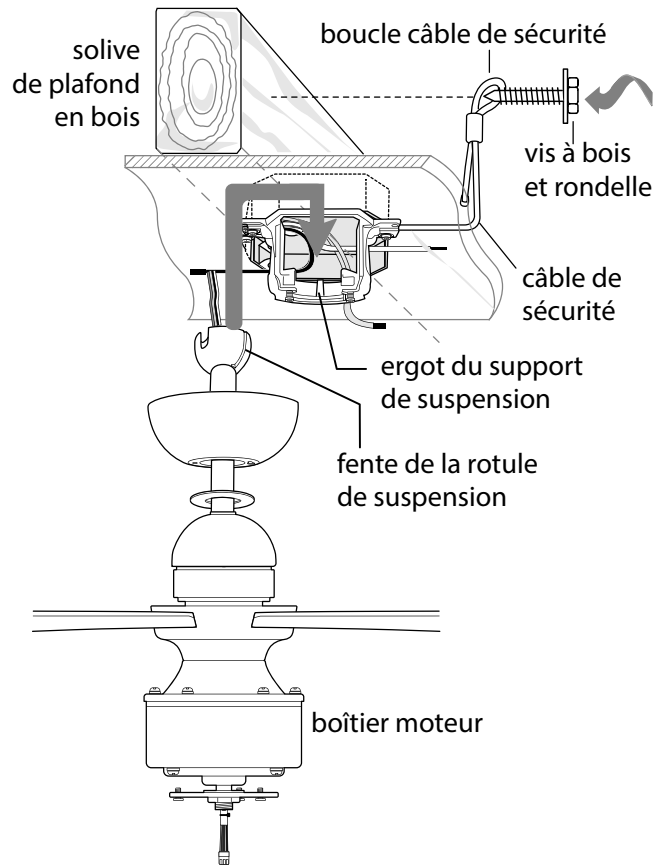
Assurez-vous que tous les branchements électriques sont conformes aux Codes ou Ordonnances locales, et au Code Électrique national. Si vous n'êtes pas familier avec le câblage électrique ou si les câbles de la maison/édifice sont de couleurs différentes de celles auxquelles il est fait référence dans le schéma de droite, alors veuillez faire appel à un électricien qualifié.

Remarque : Les fils d'alimentation trop longs peuvent être coupés à la longueur souhaitée puis dénudés.

La tige de suspension une fois solidement montée sur le support de suspension, **BRANCHEZ LE RÉCEPTEUR** à l'aide des connecteurs de fils fournis comme illustré sur le schéma à droite.

Conseil : Lors du câblage, veillez à procéder de telle sorte que les fils n'obstruent pas l'insertion du récepteur dans le support de suspension.

* Par mesure de sécurité complémentaire, enveloppez chaque connecteur de fils séparément de ruban isolant.

Insérez le récepteur avec précaution (côté plat vers le haut) dans le support de suspension et repliez les fils et les connecteurs de fils pourvus de ruban isolant avec soin dans la boîte de sortie. Disposez l'antenne *hors* du support de suspension.

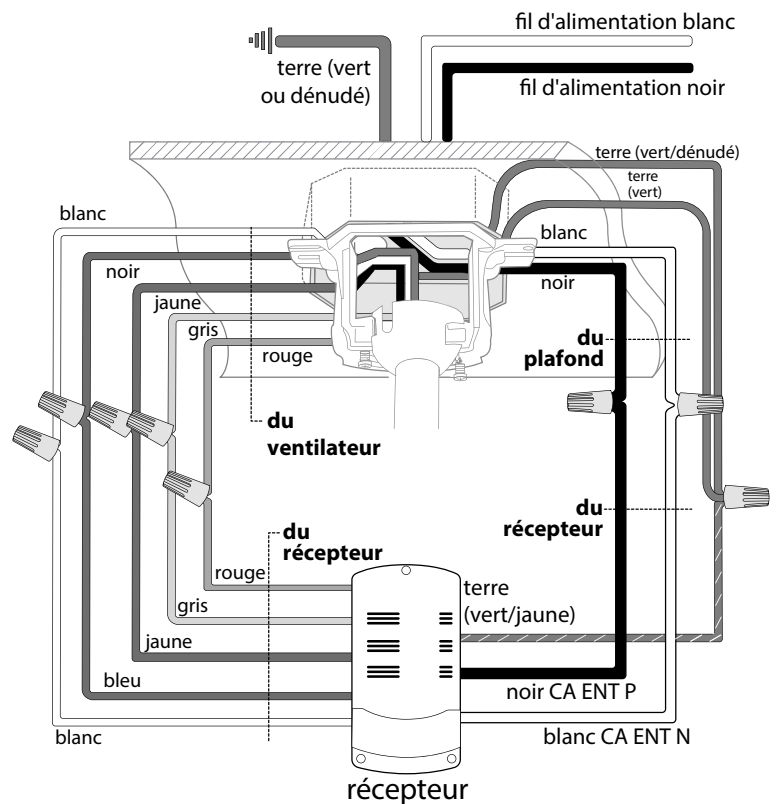

8. Canopy Assembly.

Repérez deux vis sur la face inférieure du support de suspension et retirez la vis la plus proche de l'extrémité ouverte du support de suspension. Desserrez partiellement l'autre vis. Levez la garniture pour l'amener jusqu'au support de suspension. Placez la partie circulaire du trou en poire de la garniture par-dessus la vis desserrée située dans le support de suspension et poussez vers le haut. Tournez la garniture pour la verrouiller. Réinsérez la vis précédemment retirée, puis serrez fermement les deux vis.

Glissez le couvercle de la garniture vers le haut jusqu'à la garniture, en veillant à aligner la partie circulaire des trous oblongs du couvercle de la garniture avec les têtes de vis situées dans la partie inférieure de la garniture. Tournez le couvercle de la garniture vers la droite (sens horaire) jusqu'en butée.

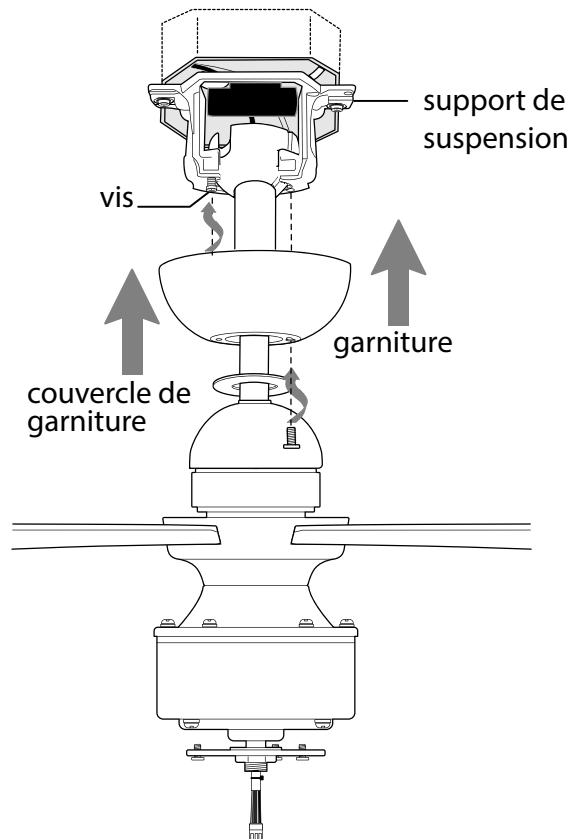

9. Assemblage du Kit d'éclairage (facultatif).

Retirez 1 vis de la plaque du support moteur située sur la face inférieure du carter moteur et desserrez partiellement les 2 autres vis. Alignez les trous oblongs de la plaque de l'adaptateur avec les vis desserrées de la plaque moteur, de façon à ce que la prise femelle du boîtier moteur passe par le trou se trouvant au milieu de la plaque de l'adaptateur. Tournez la plaque de l'adaptateur pour verrouiller l'ensemble. Réinsérez la vis qui a été précédemment déposée et serrez fermement les 3 vis avec un tournevis cruciforme. [Voir **schéma 1**.]

Si vous souhaitez utiliser le kit d'éclairage, connectez la fiche femelle du boîtier du moteur à la fiche mâle du kit d'éclairage DEL (LED). Disposez soigneusement les fils dans le périmètre de la plaque de l'adaptateur. Alignez la rainure du kit d'éclairage DEL (LED) avec les ergots à l'intérieur de la plaque de l'adaptateur. Tournez le kit d'éclairage DEL (LED) pour le verrouiller. . [Voir **schéma 2**.] Tirez **TRÈS DÉLICATEMENT** sur le kit d'éclairage DEL (LED) en exerçant une très légère traction vers le bas pour s'assurer qu'il est bien attaché.

Si vous ne souhaitez PAS utiliser le kit d'éclairage, disposez soigneusement les fils à l'intérieur de la plaque de l'adaptateur. Alignez la rainure du couvercle métallique avec les cannelures à l'intérieur de la plaque de l'adaptateur. Poussez le couvercle métallique vers le haut avec précaution, puis tournez-le vers la DROITE (sens horaire) jusqu'à ce qu'il arrive en butée. [Voir **schéma 3**.] Tirez **TRÈS DÉLICATEMENT** sur le couvercle métallique en exerçant une très légère traction vers le bas pour s'assurer qu'il est bien attaché.

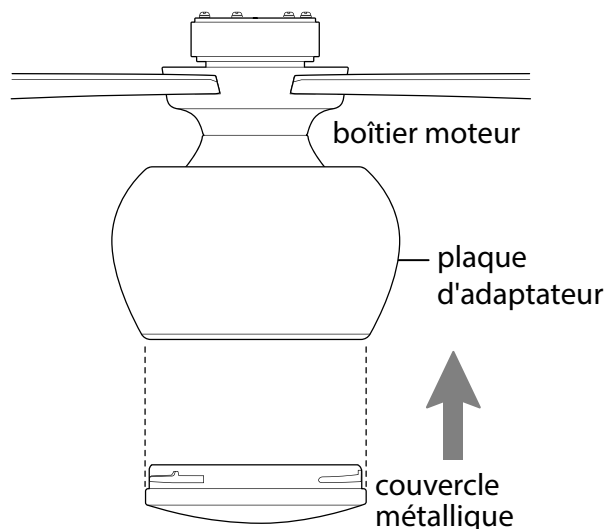
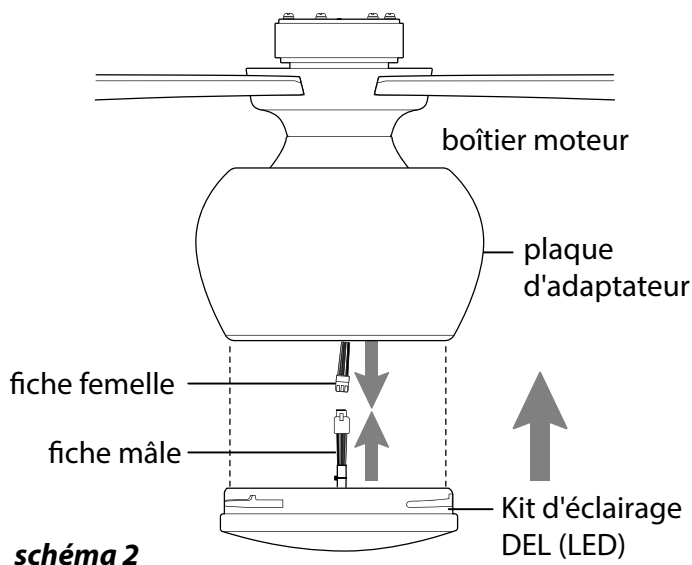
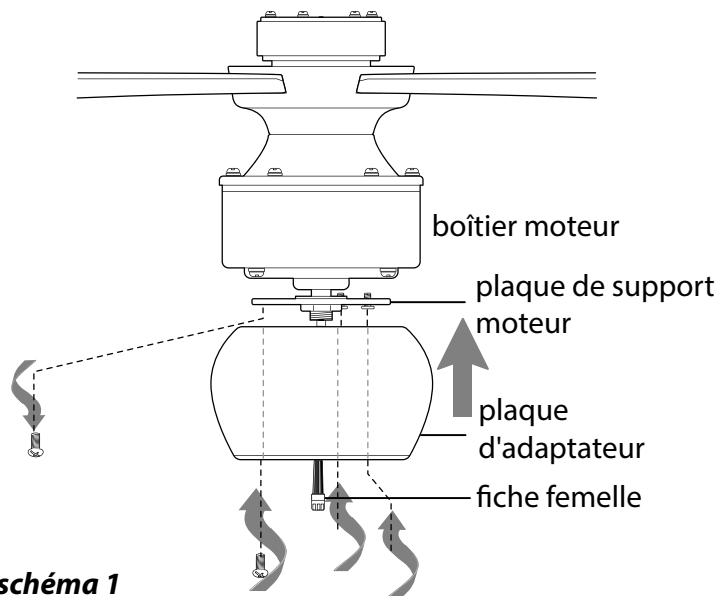

10. Processus d'apprentissage automatisé / Activation du code.

⚠ ATTENTION : La télécommande peut être programmée de telle sorte qu'elle contrôle plusieurs récepteurs ou ventilateurs. Si vous ne souhaitez pas programmer d'autres récepteurs ou ventilateurs programmables, mettez l'interrupteur mural de ceux-ci en position arrêt.

Retirez le couvercle du compartiment batterie de l'arrière de la télécommande en desserrant la vis du couvercle du compartiment batterie. Ensuite, utilisez une languette pour ouvrir le compartiment de la batterie. Installez une pile 3 Volt, type CR2032 (incluse).

Rétablissez l'alimentation électrique. Dans les 60 secondes après avoir rétabli l'alimentation, appuyez le bouton **POWER** du ventilateur (⏻) situé sur le module de télécommande et maintenez-le enfoncé pendant 5 secondes (ou jusqu'à ce que les pales du ventilateur se mettent à tourner.) Testez les fonctions de l'éclairage (le cas échéant) et du ventilateur pour vous assurer que le processus d'apprentissage est terminé -- voir Section 13

⚠ AVERTISSEMENT : La pile doit être insérée en respectant la polarité.

Remettez le couvercle de la batterie en place et resserrez la vis.

IMPORTANT : Entreposez la télécommande à l'abri de l'humidité et de sources de chaleur intense. Pour éviter d'endommager la télécommande, retirez la batterie si la télécommande n'est pas utilisée pendant de longues périodes.

REMARQUE : Retirez toute pile dont la charge est faible ou nulle et mettez-la au rebut de manière appropriée.

⚠ ATTENTION : « NE JETEZ PAS LES PILES AU FEU ; CELA PRÉSENTE UN RISQUE D'EXPLOSION OU DE FUITE ». - Lorsque vous mettez des piles domestiques alcalines au rebut, il est recommandé de vérifier auprès des instances des autorités locales et nationales chargées du recyclage des déchets domestiques dangereux pour vous renseigner sur les détails du programme dans votre région. Vous pouvez également trouver un centre de recyclage en composant le 1-800-8-BATTERY ou le 1-877-2-RECYCLE ou en consultant www.epa.gov/epawaste/index.htm ou www.earth911.org pour plus d'informations.

⚠ AVERTISSEMENT : Danger d'étouffement et d'ingestion – Petites pièces. Gardez les piles neuves et usagées hors de la portée des enfants. **L'ingestion peut provoquer la MORT ou des lésions graves.** Une pile bouton peut provoquer des **BRULURES CHIMIQUES INTERNES** en seulement **2 HEURES** si elle est avalée. **CONSULTER UN MÉDECIN IMMÉDIATEMENT** si l'on soupçonne qu'une pile a été avalée ou insérée à l'intérieur d'une quelconque partie du corps. Pour obtenir des informations sur le traitement, appeler le service national d'assistance téléphonique pour les cas d'ingestion de piles, le « National Battery Ingestion », au : 1-800-498-8666.

⚠ AVERTISSEMENT : La pile N'EST PAS rechargeable. Les piles non rechargeables ne doivent pas être rechargées.

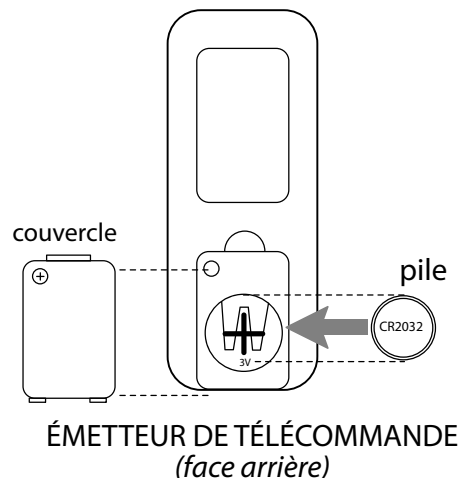

ÉMETTEUR DE TÉLÉCOMMANDE
(face arrière)

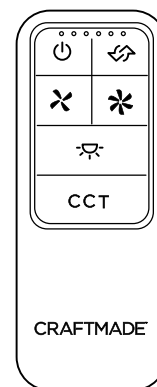

TÉLÉCOMMANDE (ÉMETTEUR)
(face avant)

11. Utilisation de la télécommande.

- ⏻ Bouton OFF- amène le ventilateur en position ARRÊT
- ↻ Bouton - utilisé pour contrôler le sens de rotation du ventilateur
- ✖ bouton - Utilisé pour réduire la vitesse du ventilateur. Témoins DEL (LED) bleus indiquent la vitesse.
- ✳ bouton - Utilisé pour augmenter la vitesse du ventilateur. Témoins DEL (LED) bleus indiquent la vitesse.
- ☀ bouton - Utilisé pour ALLUMER/ÉTEINDRE l'éclairage (le cas échéant). Bouton à maintenir enfoncé pour utiliser la fonction variateur
- CCT bouton - Utilisé pour changer la température de couleur de la DEL (LED)
 - Option 1 : Blanc chaud
 - Option 2 : Blanc vif
 - Option 3 : Lumière du jour

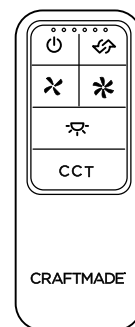

télécommande
portative

12. Contrôle Wi-Fi du ventilateur de plafond intelligent. (Facultatif)

Sans activation Wi-Fi, vous ne pourrez pas profiter des capacités et fonctionnalités étendues de votre ventilateur de plafond : Réglage de la vitesse de la brise, création de plages horaires de fonctionnement et activation vocale.

Pour profiter de tout le potentiel de votre nouvel appareil, procédez à la configuration Intelligente de celui-ci en observant les étapes suivantes.

1. Téléchargez l'application **Bond Home**, disponible sur Google Play Store et Apple App Store, ou utilisez le code QR pour télécharger l'application.
2. Lancez l'application **Bond**.
3. Si vous possédez déjà un compte **Bond**, il vous suffit de vous connecter et de passer à l'étape 4. Si vous n'avez pas de compte **Bond**, cliquez sur « **Create Account** » (Créer un compte) et saisissez votre nom, votre adresse e-mail et créez mot de passe.
4. Sélectionnez « + » pour ajouter un appareil.
5. Sélectionnez « **Smart By Bond** » (SBB).
6. Sélectionnez ce ventilateur de plafond intelligent.



["Contrôle Wi-Fi du ventilateur de planfond intelligent" suite à la page suivante.]

7. Une fois l'application **Bond** connectée au ventilateur, sélectionnez « **CONTINUE** » (Continuer) pour poursuivre.
8. Testez les fonctions du ventilateur :
 - Vous avez l'option de désactiver la fonction éclairage si votre ventilateur n'est pas pourvu d'un éclairage.
9. Sélectionnez « **YES, IT WORKS** » (Oui, ça fonctionne).
10. Informations spécifiques sur votre ventilateur :
 - Sélectionnez « **Location** » (Emplacement) et choisissez l'une des options prédéfinies ou ajoutez la vôtre en sélectionnant « **OTHER** » (Autre). Lorsque vous avez terminé, sélectionnez « **SAVE** » (Enregistrer).
 - Sélectionnez le nom de l'appareil et saisissez le nom de votre appareil. Lorsque vous avez terminé, sélectionnez « **OK** » pour enregistrer. **REMARQUE** : ce nom sera utilisé pour les intégrations, il est donc préférable d'utiliser un nom simple et facile à retenir.
11. Sélectionnez « **Continue** » (Continuer).
12. Sélectionnez le réseau Wi-Fi auquel vous souhaitez connecter le ventilateur SBB.
13. Saisissez le mot de passe Wi-Fi et sélectionnez « **OK** ».
14. En cas de problème de connexion ou de saisie d'un mot de passe erroné, vous recevrez un message d'erreur. Veuillez sélectionner « **OK, I've Got It** » (D'accord, j'ai compris).
15. Une fois la connexion établie, veuillez sélectionner « **DONE** » (Terminé).
16. Si le ventilateur SBB n'est pas affiché dans l'application Bond, veuillez balayer vers le bas pour rafraîchir.

Pour obtenir de l'aide à tout moment pendant ce processus, accédez à la section « **Help** » (Aide) de l'application :

- Appuyez sur « **Settings** » (Paramètres)
- Appuyez sur « **Help Center** » (Centre d'aide)
- Choisissez « **Open a Ticket** » (Créer un ticket) ou « **Live Chat** » (Conversation en direct)

13. Testez votre ventilateur

Il est recommandé de tester le ventilateur avant de mettre la dernière main à votre installation. Rétablissez l'alimentation électrique à partir du disjoncteur et de l'interrupteur d'éclairage (le cas échéant). Testez la fonction MARCHÉ/ARRÊT (ON/OFF) de l'éclairage en appuyant sur le bouton (⏻) ; testez la fonction variateur (le cas échéant) en appuyant sur le bouton (⚡) et en le maintenant enfoncé jusqu'à 5 secondes. Testez les vitesses du ventilateur avec les 2 boutons distincts de commande de la vitesse du ventilateur ✂/✪. Lorsque la vitesse du ventilateur change, les voyants DEL de la télécommande s'allument pour indiquer la vitesse actuelle. Si toutes les fonctions ventilateur et éclairage sont opérationnelles à partir du module de télécommande portatif, la batterie a été installée correctement. Si la télécommande ne permet pas de contrôler toutes les fonctions ventilateur/éclairage, veuillez consulter la section "Dépannage" pour résoudre toute question avant de contacter le Service Clientèle

La vitesse de ventilateur doit être sur "LOW" (vitesse lente), avant d'actionner le commutateur d'inversion de la direction des pales. Utilisez le bouton ↻ pour le recyclage/brassage d'air selon la saison. Un ventilateur de plafond vous permettra de régler votre thermostat sur une température plus élevée en été et plus basse en hiver sans que cela ne se fasse ressentir au niveau du confort

REMARQUE : Si la télécommande est à l'origine d'interférences sur d'autres appareils, *commencez par couper l'alimentation* et reportez-vous aux instructions à la Section 10 en page 12.

IMPORTANT : La télécommande doit être synchronisée avec le ventilateur afin de fonctionner correctement.

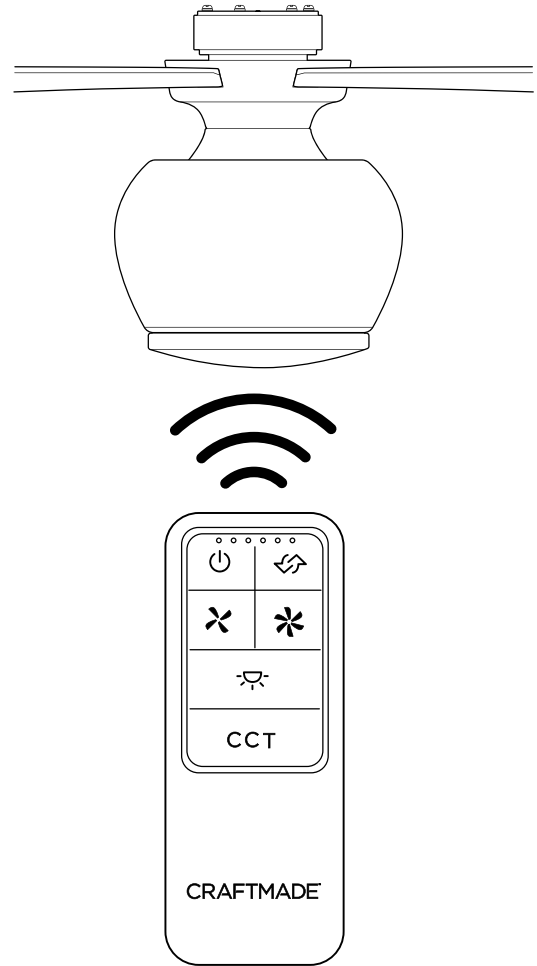

Dépannage.

⚠️ AVERTISSEMENT : *Le fait de ne pas débrancher l'alimentation électrique avant toute recherche de panne ou de diagnostic de problèmes au niveau du câblage électrique peut entraîner des blessures graves.*

Problème : Le ventilateur ne fonctionne pas.

Solutions :

1. Vérifiez l'interrupteur mural du ventilateur.
2. Assurez-vous que le ventilateur est correctement câblé.
3. Il est possible que le processus d'apprentissage entre le ventilateur et la télécommande ait échoué et que le code n'ait pas été activé. Coupez l'alimentation et répétez la procédure selon les instructions à la Section 10, page 12.
4. Vérifiez que le voyant bleu de la télécommande s'allume lorsqu'un bouton est enfoncé, indiquant que la pile est en bon état.

Problème : La lumière ne s'allume pas (le cas échéant).

Solutions :

1. Vérifiez l'interrupteur mural du ventilateur.
2. Vérifiez que les fils se trouvant dans la garniture sont raccordés correctement.
3. Vérifiez que les connexions du kit d'éclairage DEL (LED) sont connectées correctement
4. Il est possible que le processus d'apprentissage entre le ventilateur et la télécommande ait échoué et que le code n'ait pas été activé. Coupez l'alimentation et répétez la procédure selon les instructions à la Section 10, page 12.

Problème : Le ventilateur fonctionne mais le kit d'éclairage ne fonctionne pas.

Solutions :

1. Vérifiez si les fils se trouvant dans la garniture sont raccordés correctement.
2. Vérifiez Le ventilateur et la lumière ne fonctionnent pas avec la télécommande.

Problème : Le ventilateur et la lumière ne fonctionnent pas avec la télécommande.

Solutions :

1. Vérifiez la pile de la télécommande.
2. Il est possible que le processus d'apprentissage entre le ventilateur et la télécommande ait échoué et que le code n'ait pas été activé. Coupez l'alimentation et répétez la procédure selon les instructions à la Section 10, page 12.

Problème : Le ventilateur oscille.

Solutions :

1. Vérifiez et assurez-vous que la (les) vis de fixation sur l'étrier du boîtier moteur est (sont) bien serrée(s).
2. Vérifiez et assurez-vous que la vis de fixation à la rotule de suspension est bien serrée.
3. Utilisez le kit d'équilibrage fourni dans un des paquets avec petit matériel de montage. *Si aucun kit d'équilibrage de pales n'est fourni, veuillez contacter le service d'Assistance Clientèle au 1 800 486-4892 et il vous en sera envoyé un.*

Garantie.

GARANTIE À VIE LIMITÉE CRAFTMADE :

CRAFTMADE garantit ce ventilateur pour une utilisation conforme à sa destination selon les dispositions suivantes : CRAFTMADE remplacera tout ventilateur au fonctionnement défectueux en raison d'un défaut de pièce ou de main d'œuvre ou ne fonctionne pas de façon satisfaisante, et lorsque cette défaillance résulte d'une utilisation normale. Contactez le Service clientèle de Craftmade au **800-486-4892, Option 1** ou par courriel à **customerservice@craftmade.com**.

Dans le cas où un produit n'est plus disponible, CRAFTMADE fera tout ce qui est raisonnablement en son pouvoir pour offrir un produit comparable ou un avoir sur un autre ventilateur CRAFTMADE.

Tous les frais encourus pour la dépose et la réinstallation seront à la charge du consommateur.

Cette garantie s'annule lorsque la défaillance résulte d'une mauvaise utilisation mécanique, physique, électrique ou provient de dégâts des eaux. Il est spécifiquement entendu que la détérioration des finitions ou d'autres parties en raison du temps ou de l'exposition prolongée à l'air marin n'est pas couverte par la présente garantie. Les abat-jours et les ampoules ne sont pas couverts par cette garantie mais seront remplacés s'ils sont cassés au moment de l'achat.

Craftmade ni le fabricant n'assumeront une quelconque responsabilité résultant d'une mauvaise installation ou utilisation de ce produit. En aucun cas la société ne saura-t-elle être tenue pour responsable quant à de quelconques dommages connexes par suite de la rupture de la présente ou de toute autre garantie, explicite ou implicite. Ces restrictions concernant les dommages connexes ne s'appliquent pas dans les états où elles sont interdites.

Pièces, Remplacement ou Assistance technique.

Pour les pièces, le remplacement, l'assistance technique ou des informations supplémentaires, veuillez vous munir du numéro de modèle du ventilateur, de son nom ou de sa photo et contacter Craftmade de l'une des façons suivantes:

Assistance client :

800-486-4892, Option 1

Service d'Assistance technique :

800-486-4892, Option 2

Courriel :

customerservice@craftmade.com

www.craftmade.com

CRAFTMADE™

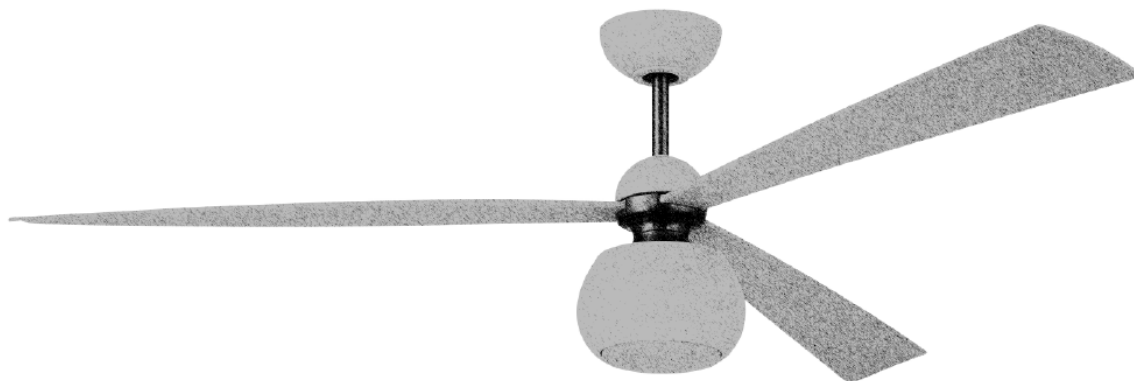

Otto

Guía de instalación

Para modelo:

OTT60

ADVERTENCIA: el motor DC no funcionará hasta que las aspas estén instaladas

Se programaron de antemano el control remoto y el receptor



E192641

peso neto del ventilador: 6,10 kg (13,42lb)

Índice de materias:

Sugerencias de seguridad.	Pág. 3
Desempaquetado del ventilador.	Pág. 4
Inventario de piezas.	Pág. 4
Preparación para la instalación.	Pág. 5
Instalación del soporte de montaje.	Pág. 5
Colocación de las aspas.	Pág. 6
Ensamblaje del ventilador.	Págs. 6 - 8
Instalación eléctrica.	Pág. 9
Colocación de la cubierta decorativa.	Pág. 10
Instalación del juego de luz LED (opcional).	Pág.11
Proceso de aprendizaje automático./ El activar el código.	Pág.12
Funcionamiento del control remoto.	Pág. 12
Control Wi-Fi para ventilador de techo inteligente.	Pág. 13
Verificación del funcionamiento del ventilador.	Pág 14
Localización de fallas.	Pág. 15
Garantía.	Pág. 15
Piezas, reemplazo o asistencia técnica.	Pág. 15

Activar su nuevo ventilador inteligente; Descargar la aplicación Bond Home

- Con su dispositivo inteligente, navegar en la tienda de aplicaciones (Apple App store o Google Play), descargar la aplicación gratis **Bond Home** y crear una cuenta.
- Asegurarse de que el ventilador y el receptor estén recibiendo la corriente del suministro de fuerza eléctrica de la casa usando el control remoto para ENCENDER y APAGAR el ventilador y la luz.
- Abrir la aplicación **Bond Home** en su dispositivo inteligente y seguir las instrucciones de paso a paso incluidas en la aplicación que se aplican para agregar su ventilador.
- Disfrutar de las características y funcionalidades del ventilador que solo puede obtener activando el ventilador a través de la aplicación.

SUGERENCIAS DE SEGURIDAD.

LEER TODAS LAS INSTRUCCIONES E INFORMACIÓN DE SEGURIDAD CUIDADOSAMENTE ANTES DE INSTALAR SU VENTILADOR Y GUARDAR ESTAS INSTRUCCIONES.

ADVERTENCIA

- Para evitar la posibilidad de una descarga eléctrica, desconectar la corriente en la caja de fusibles principal o el interruptor protector antes de iniciar la instalación del ventilador o antes de repararlo o instalar accesorios.
- Para reducir el riesgo de incendio, descarga eléctrica o daño corporal, instalar en una caja de salida marcada "Aceptable para sostener ventilador de 15,9 kg (35 lb) o menos" ["Acceptable for Fan Support of 15.9 kg (35 lb) or less"] y utilizar los tornillos proporcionados con la caja de salida. La mayoría de las cajas de salida que normalmente se usan para sostener los aparatos de alumbrado no siempre son apropiadas para sostener ventiladores y es posible que las tenga que reemplazar. En caso de duda, consultar con un electricista calificado.
- Para reducir el riesgo de incendio, descarga eléctrica o daño corporal, los conectores para cable provistos con este ventilador son diseñados para aceptar sólo un cable de calibre 12 de la casa y dos cables principales del ventilador. Si el calibre del cable de la casa es superior al 12 o hay más de un cable de la casa para conectar a los cables principales del ventilador al cual corresponda cada uno, consultar con un electricista para informarse sobre el tamaño correcto de conectores para cable que se debe usar.
- Para reducir el riesgo de incendio o una descarga eléctrica, no usar el ventilador con ningún control de velocidad de estado sólido ni controlar la velocidad del ventilador con un interruptor con reductor de luz de gama completa. [El usar un interruptor con reductor de luz de gama completa para controlar la velocidad del ventilador causará un zumbido recio del ventilador.]
- Para reducir el riesgo de daño corporal, no doblar los brazos para las aspas durante el ensamblaje ni después de la instalación.
- Para reducir el riesgo de lesiones corporales graves o algún daño al ventilador, no introducir ningún objeto entre las aspas mientras estén rotando.
- Para reducir el riesgo de lesiones corporales graves, NO utilizar herramientas eléctricas para ensamblar las piezas del ventilador, incluso las aspas.
- Para reducir el riesgo de daño corporal o algún daño al ventilador o a cualquier otra cosa, tener cuidado al estar trabajando alrededor del ventilador o limpiándolo.
- Este ventilador DEBE instalarse con el cable de seguridad provisto. Si no se utiliza el cable de seguridad provisto, se pueden producir lesiones personales, daños al ventilador o a otras propiedades.
- Para reducir el riesgo de daño corporal, usar **sólo** las piezas provistas con este ventilador. **Al usar piezas DISTINTAS a las provistas con este ventilador se invalidará la garantía.**

PRECAUCIÓN

- Para reducir el riesgo de daño corporal, es posible que sea necesario usar guantes al manejar las piezas del ventilador que tengan bordes afilados.
 - NO manipular ni intentar reparar el componente LED de la lámpara. La fuente de luz está diseñada para esta aplicación específica y el mantenimiento no debe estar a cargo de personal sin capacitación. De ser necesario algún tipo de mantenimiento, llamar a nuestro departamento de Servicio al cliente.
 - Los cambios o las modificaciones no aprobadas por la parte responsable de la conformidad podrían invalidar la autorización del usuario para manejar el equipo. [El equipo se refiere al control remoto y/o el control de pared y/o el juego de luz LED.]
- NOTA: Este equipo se ha probado y se ha verificado que cumple los límites para un dispositivo digital clase B, conforme a la sección 15 de las reglas de la Comisión Federal de Comunicaciones (FCC, por sus siglas en inglés). Estos límites están diseñados para proporcionar protección razonable contra interferencias perjudiciales en una instalación residencial. Este equipo genera, utiliza y puede irradiar energía de radiofrecuencia y, si no se instala y se usa de acuerdo con las instrucciones, puede causar interferencia perjudicial para las comunicaciones de radio. Sin embargo, no se garantiza que no se producirán interferencias en una instalación en particular. Si este equipo genera una interferencia perjudicial para la recepción de radio o televisión, que se puede determinar al encender y apagar el equipo, se recomienda al usuario que intente corregir la interferencia con una o más de las siguientes medidas:

- * Reorientar o reubicar la antena de recepción.
- * Aumentar la separación entre el equipo y el receptor.
- * Conectar el equipo a una salida en un circuito diferente de aquel al que el receptor está conectado.

Consultar al distribuidor o a un técnico especializado en televisión y radio para obtener ayuda.

- El juego de luz LED cumple con la sección 15 de las reglas de la FCC. Se sujeta el funcionamiento a las dos condiciones siguientes: (1) este juego de luz LED no puede causar una interferencia perjudicial, (2) este juego de luz LED tiene que aceptar cualquier interferencia recibida, inclusive interferencia que puede producir un funcionamiento indeseado.
1. Asegurarse de que todas las conexiones eléctricas cumplan con los Códigos o las Ordenanzas Locales, el Código Nacional Eléctrico y ANSI/NFPA 70-1999. Si usted no está familiarizado con el alambrado eléctrico o los cables de la casa/el edificio son de colores diferentes a los cuales se refieren en las instrucciones, favor de buscar un electricista calificado.
 2. Asegurarse de que haya localizado una ubicación para su ventilador que permite el espacio necesario para la rotación de las aspas, y por lo menos 2,13 metros (7 pies) de espacio libre entre el piso y las puntas de las aspas. Debe instalar el ventilador para que las puntas de las aspas queden a una distancia de por lo menos 76 centímetros (30 pulgadas) de las paredes y otras estructuras verticales.
 3. La caja de salida eléctrica debe estar bien sujeta a la viga de soporte del techo y deben poder sostener por lo menos 16 kilogramos (35 libras). La caja de salida debe tener apoyo directo de la estructura del edificio. Sólo usar cajas de salida registradas con CUL en Canadá o UL en EEUU que indican que "sirven para ventilador" ("FOR FAN SUPPORT" en inglés).
 4. Los diagramas eléctricos son únicamente para referencia.
 5. Después de haber terminado la instalación, asegurarse de que todas las conexiones estén totalmente seguras.
 6. Después de haber terminado todas las conexiones eléctricas, los conductores empalmados deben ser volteados para arriba y colocados cuidadosamente dentro de la caja de salida. Los alambres se deben de separar con el conductor a tierra a un lado y el conductor a tierra del equipo al lado opuesto.
 7. No utilizar el interruptor de reversa hasta que el ventilador se haya parado completamente. [Nota: Si se usa un control remoto con capacidad de reversa, cambiar la dirección de las aspas sólo cuando el ventilador esté en velocidad BAJA.]
 8. No utilizar agua ni detergentes para limpiar el ventilador ni las aspas. Usar un trapo seco o ligeramente húmedo para su limpieza general.
 9. El juego de luz LED se puede regular al 10% con el control remoto.

Distribuido por: Craftmade, 3901 S. 20th Avenue, DFW Airport, TX 75261; 800-486-4892

NOTA: No se debe concluir que las precauciones de seguridad importantes e instrucciones en este manual van a abarcar todas las condiciones y situaciones posibles que puedan ocurrir. Se debe entender que el sentido común y la precaución son factores necesarios en la instalación y la operación de este ventilador necesarios en la instalación y la operación de este ventilador.

1. Desempaquetado del ventilador.

Abrir el empaque cuidadosamente. Sacar los artículos del embalaje. Sacar el motor y ponerlo en una alfombra o en el embalaje para evitar rayar el acabado. Guardar la caja de cartón o el empaquetamiento original en caso de que tenga que mandar el ventilador para alguna reparación.

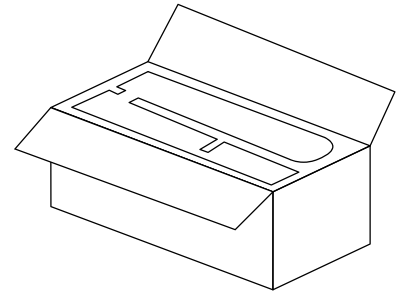

Comprobar las piezas del ventilador con el inventario de piezas y verificar que se incluyeron todas.

2. Inventario de piezas.

- a.** soporte de montaje. 1 unidad
- b.** cubierta decorativa. 1 unidad
- c.** tubo y bola que sirve para colgar. 1 unidad
- d.** receptor del control remoto. 1 unidad
- e.** tapa de la cubierta decorativa. 1 unidad
- f.** bastidor del motor. 1 unidad
- g.** cubierta del cuello. 1 unidad
- h.** placa para el aspa. 3 unidades
- i.** aspa. 3 unidades
- j.** placa de conexión. 1 unidad
- k.** juego de luz LED. 1 unidad
- l.** cubierta de metal. 1 unidad
- m.** transmisor del control remoto. 1 unidad
- n.** paquetes de artículos de ferretería

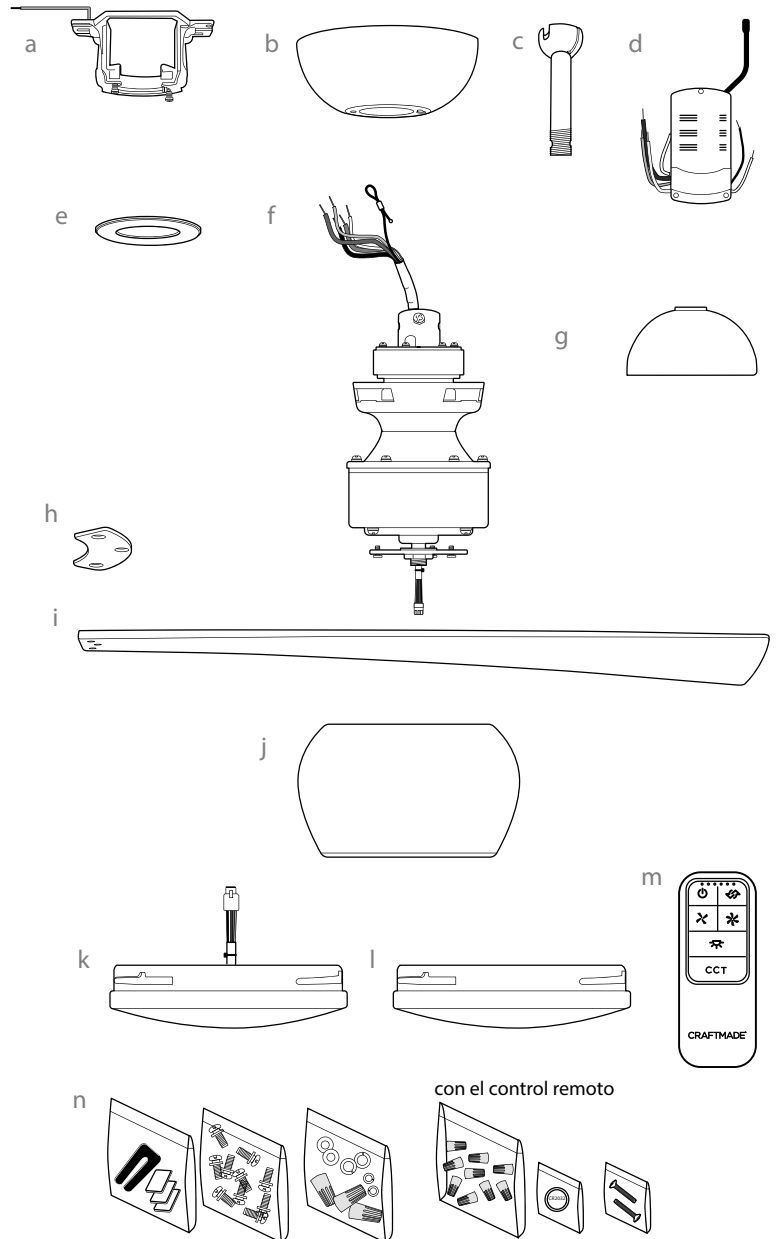

⚠ RECORDATORIO IMPORTANTE: Se tienen que utilizar las piezas provistas con este ventilador para una instalación adecuada y su seguridad. **⚠**

3. Preparación para la instalación.

Para prevenir daño corporal y otros daños, estar seguro de que el lugar en donde va a colgar el ventilador le permite un espacio libre de 2,13 m (7 pies) entre las puntas de las aspas y el piso y 76 cm (30 pulg.) entre las aspas y cualquier pared u otra obstrucción. Este ventilador es adecuado para habitaciones hasta 37,2 metros cuadrados (400 pies cuadrados).

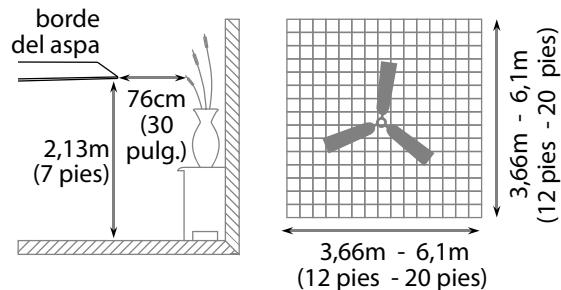

Se puede colgar este ventilador **con tubo** en un techo regular (sin inclinación) o abovedado. La longitud colgante se puede extender comprando un tubo más largo (con diámetro de 1,27 cm/0,5 pulg.). **NO** hay ningún otro tipo de instalación, como **al ras con el techo**, disponible para este ventilador.

Se necesitan las herramientas siguientes para la instalación:

Destornillador de estrella Phillips, destornillador de paleta (plano), alicates ajustables o llave de tuercas, escalera de tijera, cortaalambres y cinta aisladora.

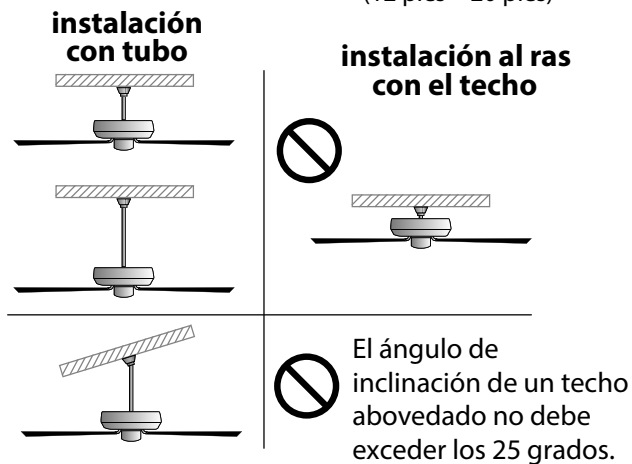

4. Instalación del soporte de montaje.

Apagar los cortacircuitos en el panel de electricidad que suplen corriente a la caja de salida y asegurarse de que el interruptor de luz esté APAGADO.

⚠️ ADVERTENCIA: El no desconectar el suministro de fuerza antes de la instalación puede tener por resultado lesiones graves.

Quitar el aparato existente.

⚠️ ADVERTENCIA: Si utiliza una caja de salida existente, asegurarse de que la caja de salida esté firmemente conectada a la estructura del edificio y que sea capaz de sostener el peso total del ventilador. Asegurarse de que la caja de salida indique claramente que "Sirve para ventilador" (FOR FAN SUPPORT); si no, se debe reemplazar con una caja de salida aprobada. El no hacer el cambio si es necesario puede resultar en lesiones graves.

⚠️ PRECAUCIÓN: Asegurarse de que la caja de salida esté conectada a tierra correctamente y que haya un conductor a tierra (**VERDE** o pelado).

Instalar el soporte de montaje utilizando los tornillos originales, las arandelas de resorte y las arandelas planas de su nueva o existente caja de salida.* Si hace la instalación en un techo abovedado, colocar el soporte de montaje con la abertura dirigida hacia la parte alta del techo. Arreglar el alambrado eléctrico (los cables) en la parte de atrás del soporte y lejos de la abertura del soporte.

***Nota:** Es muy importante usar los artículos de ferretería correctos al instalar el soporte de montaje puesto que sirve para sostener el ventilador.

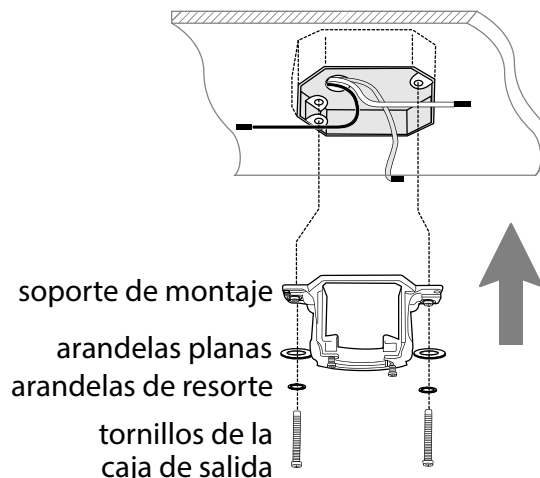
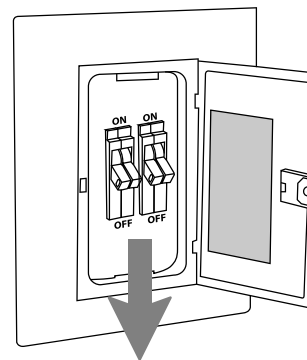

5. Colocación de las aspas.

⚠️ ADVERTENCIA: para reducir el riesgo de lesiones corporales graves, NO utilice herramientas eléctricas para ensamblar las aspas. Si aprieta demasiado las aspas, estas podrían agrietarse y quebrarse.

Localizar las 3 placas para el aspa y los 9 tornillos para fijar las aspas/arandelas de seguridad en los paquetes de artículos de ferretería. Voltear el aspa para que el lado que indique "THIS SIDE UP" (ESTE LADO HACIA ARRIBA) esté orientado hacia el techo. Deslizar un aspa por una de las aberturas estrechas y rectangulares en el lado superior del bastidor del motor, alineando los agujeros en el aspa con los agujeros para el aspa **dentro de la parte superior del bastidor del motor**. Colocar 1 placa para el aspa en el aspa y alinear los agujeros como se muestra.

Introducir 3 tornillos para fijar el aspa/arandelas de seguridad con los dedos primero y luego apretarlos bien con un destornillador de estrella Phillips. Repetir el procedimiento con las demás aspas.

NOTA: apretas los tornillos para las aspas dos veces al año

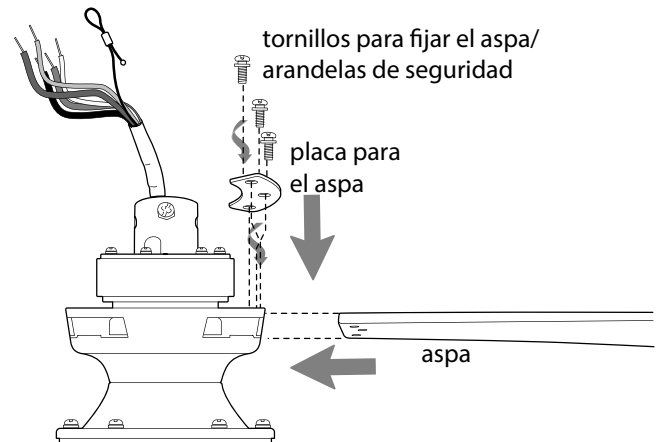

6. Ensamblaje del ventilador.

Quitar la bola que sirve para colgar del tubo provisto aflojando el tornillo de fijación de la bola que sirve para colgar. Bajar la bola que sirve para colgar y sacar el perno de tope y luego quitar la bola que sirve para colgar deslizándola. [Referirse al **diagrama 1**.]

Aflojar los tornillos de fijación del cuello y las tuercas en la parte superior del bastidor del motor. Quitar el perno y la clavija del cuello del bastidor del motor. [Referirse al **diagrama 2**.]

Sugerencia: Para preparar los cables para pasarlos por el tubo, poner un pedacito de cinta aisladora en la punta de los cables--esto mantendrá los cables juntos al pasarlos por el tubo.[Referirse al **diagrama 2**.]

Determinar el largo del tubo que desea usar. Pasar los cables del ventilador y el cable de seguridad a través del extremo del tubo que tenga rosca y con cuidado jalar el cableado en exceso por la parte de arriba del tubo. [Referirse al **diagrama 2**.]

Enroscar el tubo en el cuello del bastidor del motor hasta alinearse los agujeros para el perno y la clavija en el tubo con los del cuello —asegurarse de que no se tuerzan los cables. Volver a introducir el perno y la clavija que se quitaron anteriormente. Apretar los tornillos de fijación del cuello y las tuercas completamente. [Referirse al **diagrama 2**.]

[El "Ensamblaje del ventilador" continúa en la página siguiente].



diagrama 1



diagrama 2

6. Ensamblaje del ventilador. (cont.)

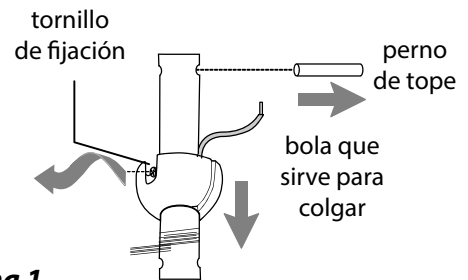
Deslizar la cubierta del cuello, la tapa de la cubierta decorativa y la cubierta decorativa por el tubo. [Referirse al **diagrama 3**]. (**Nota:** Se tiene que voltear la tapa de la cubierta decorativa para que el lado liso dé al bastidor del motor).

Pasar los cables y el cable de seguridad por la bola que sirve para colgar; luego deslizar la bola que sirve para colgar sobre el tubo--la parte de arriba del tubo debe tener el agujero para el tornillo de fijación en ese extremo; usar ese agujero al colocar el tornillo de fijación. Introducir el perno de tope en la parte de arriba del tubo y subir la bola que sirve para colgar. Asegurarse de que el perno de tope se ponga en línea con las ranuras dentro de la bola que sirve para colgar. Apretar bien el tornillo de fijación. [Referirse al **diagrama 4**].

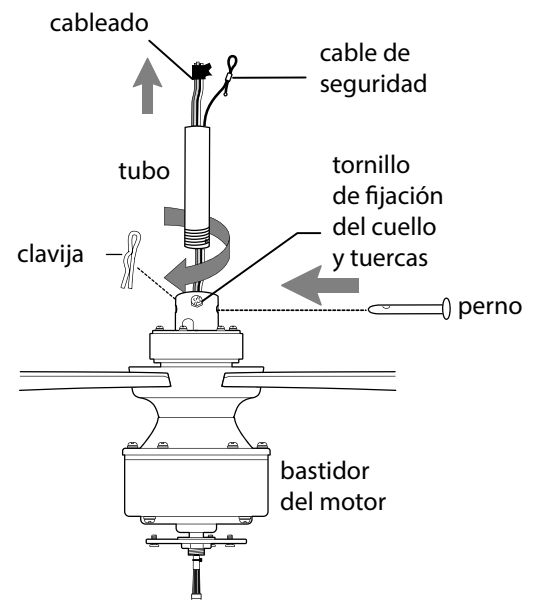
⚠ ADVERTENCIA: si no se aprieta bien el tornillo de fijación (en la bola que sirve para colgar), es posible que se afloje el ventilador y se caiga.

[El "Ensamblaje del ventilador" continúa en la página siguiente].

NOTA: no se debe concluir que las precauciones de seguridad importantes e instrucciones en este manual van a abarcar todas las condiciones y situaciones posibles que puedan ocurrir. Se debe entender que el sentido común y la precaución son factores necesarios en la instalación y la operación de este ventilador.



diagrama 3



diagrama 4

6. Ensamblaje del ventilador. (cont.)

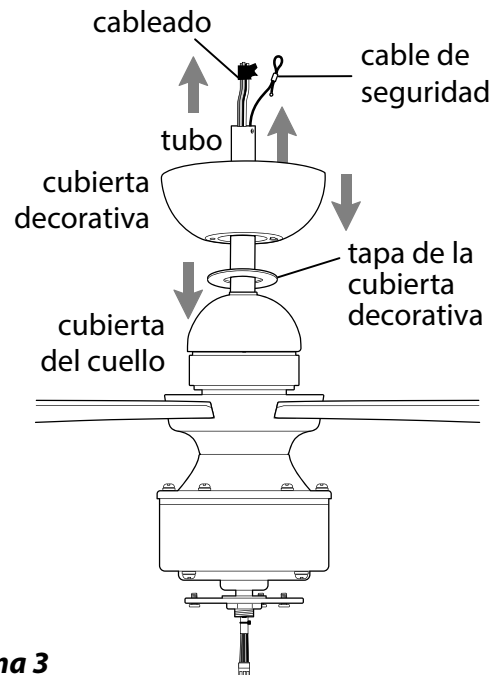
Ya que esté sujeta el soporte de montaje a la caja de salida y capaz de apoyar el ventilador, usted está listo para colgar el ventilador. Agarrar el ventilador firmemente con las dos manos. Deslizar el tubo por la abertura del soporte de montaje y dejar que se detenga la bola en el soporte de montaje. Girar la bola que sirve para colgar hasta que la ranura de la bola se alinee con la parte saliente del soporte de montaje. [Referirse al **diagrama 5**]

⚠ ADVERTENCIA: el no alinear la ranura en la bola que sirve para colgar con la parte saliente del soporte de montaje puede causar lesiones graves o la muerte.

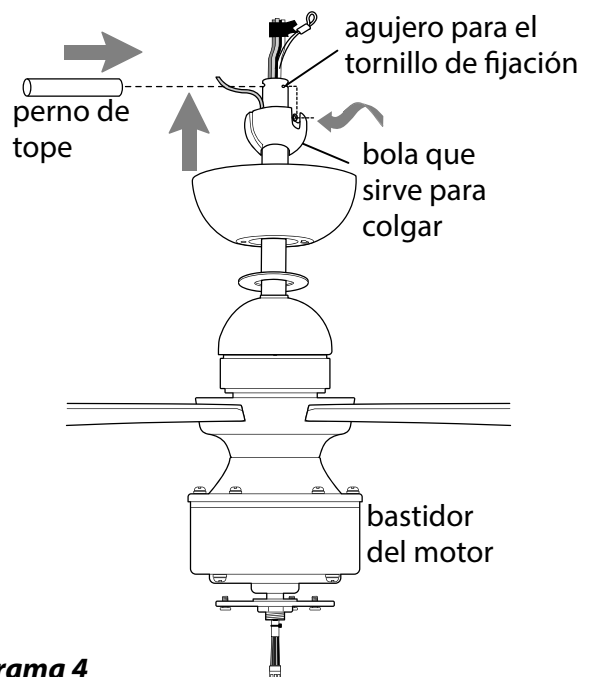
Sugerencia: solicitar ayuda de otra persona para mantener sujeta la escalera y para que le suba el ventilador cuando usted ya esté preparado en la escalera para colgarlo.

Encontrar un punto de acoplamiento seguro (se recomienda la viga de madera en el techo) y asegurar el cable de seguridad. Utilizar tornillo para madera para trabajos pesados, arandela y arandela de seguridad (no provistos) en el bucle del cable de seguridad. Si es necesario, ajustar el bucle en el extremo del cable de seguridad. El bucle en el extremo del cable de seguridad debe ser de tal tamaño que pase justo sobre la punta de la parte roscada del tornillo para madera. *Poner el cable a prueba jalando con un alicate la parte suelta en la punta del cable. Si el cable se desliza o se reduce el bucle del cable por donde pasa el tornillo, hay que ajustar el bucle de nuevo.* Se puede poner el cable en exceso en el área del techo. [Referirse al **diagrama 5**]



diagrama 3

7. Instalación eléctrica.

⚠️ ADVERTENCIA: apagar los cortacircuitos en el panel de electricidad que suplen corriente a la caja de salida y asegurarse de que el interruptor de luz esté APAGADO.

⚠️ PRECAUCION: asegurarse de que la caja de salida esté conectada a tierra como es debido y que exista un conductor a tierra (**VERDE** o **pelado**).

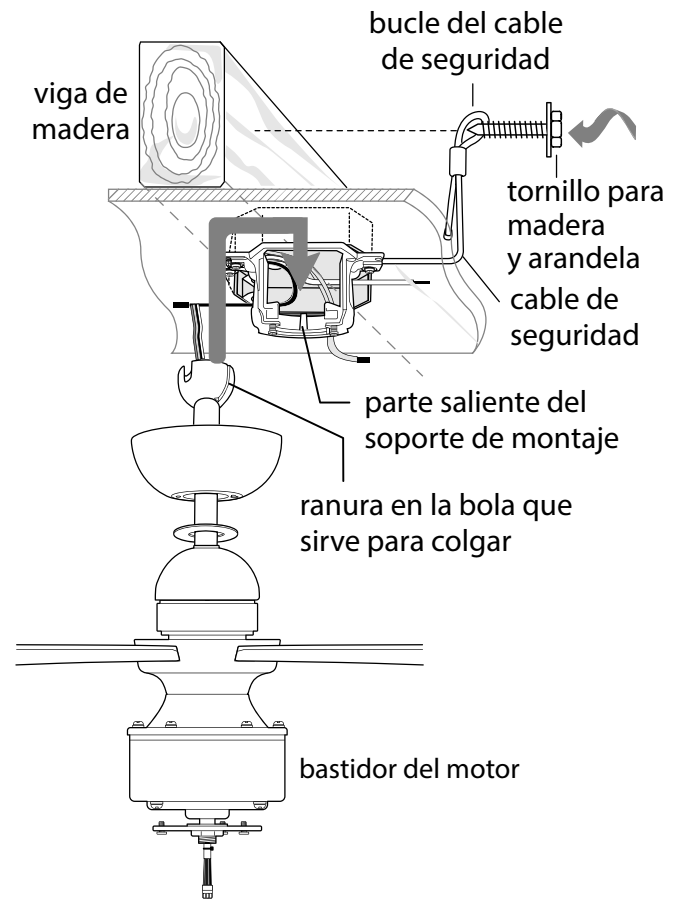
Asegurarse de que todas las conexiones eléctricas cumplan con los Códigos o las Ordenanzas Locales y el Código Nacional Eléctrico. Si usted no está familiarizado con el alambrado eléctrico o los cables de la casa/el edificio son de colores diferentes a los cuales se refieren en el diagrama al lado, favor de buscar un electricista calificado.

Nota: si la longitud del alambrado que sale del ventilador es demasiado, se puede cortarlo al largo deseado y luego pelarlo.

Una vez que el ventilador esté bien sujeto en el soporte de montaje, **ALAMBRAR el RECEPTOR** con los conectores para cable provistos así como se muestra en el diagrama al lado.

Sugerencia: Mientras está haciendo la instalación eléctrica, recordar que los cables no deben impedir el posicionamiento del receptor en el soporte de montaje.

* Como una medida de seguridad adicional, envolver cada conector para cable por separado con cinta aisladora.

Meter el receptor (con el lado plano boca arriba) en el soporte de montaje y cuidadosamente empujar los cables y los conectores para cable que tienen cinta dentro de la caja de salida. Dejar que la antena del receptor se quede *fuera* del soporte de montaje.

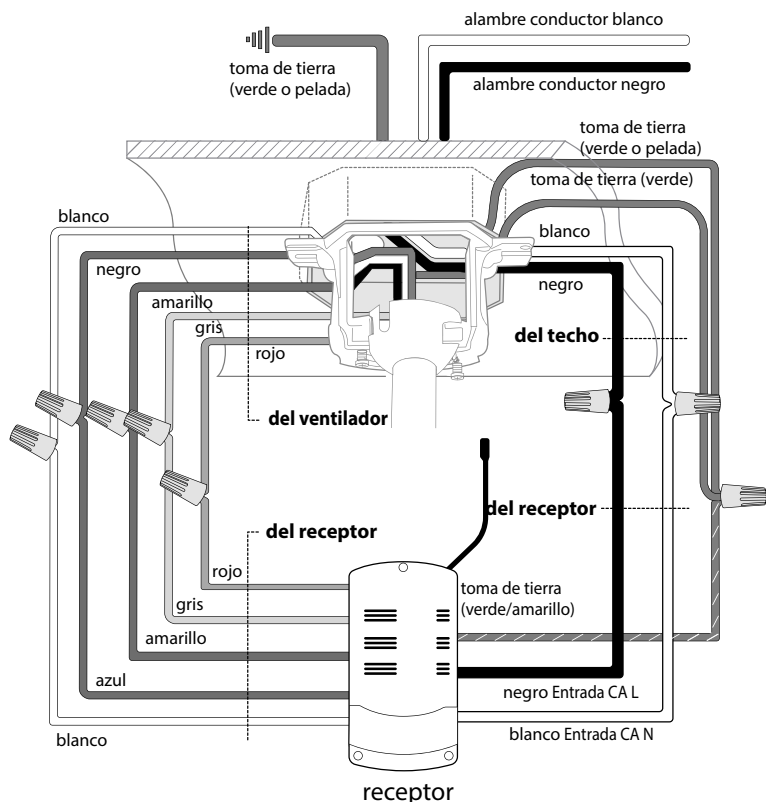

8. Colocación de la cubierta decorativa.

Localizar los 2 tornillos en la parte inferior del soporte de montaje y quitar el tornillo que está localizado más cerca del extremo abierto del soporte de montaje. Aflojar parcialmente el otro tornillo. Elevar la cubierta decorativa hasta el soporte de montaje. Poner la parte redondeada del agujero con ranura en la cubierta decorativa encima del tornillo aflojado en el soporte de montaje y empujar hacia arriba. Girar la cubierta decorativa para cerrarla. Volver a introducir el tornillo que se quitó anteriormente y luego apretar bien ambos tornillos.

Subir la tapa de la cubierta decorativa hasta la cubierta decorativa, alineando la parte redondeada de los agujeros con ranura en la tapa de la cubierta decorativa con las cabezas de tornillo en el fondo de la cubierta decorativa. Girar la tapa de la cubierta decorativa a la derecha (en el sentido de las agujas del reloj) hasta que ya no gire.

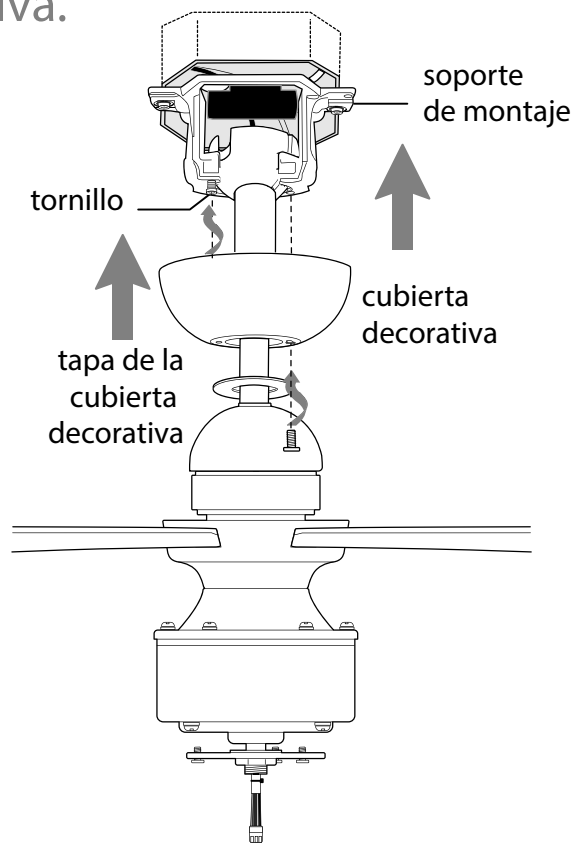

9. Instalación del juego de luz (opcional).

Quitar 1 tornillo de la placa del motor en el lado inferior del bastidor del motor y parcialmente aflojar los otros 2 tornillos. Alinear los agujeros con ranura en la placa de conexión con los tornillos aflojados en la placa del motor, dejando que el enchufe hembra del bastidor del motor pase por el agujero de en medio de la placa de conexión. Girar la placa de conexión para cerrarla. Volver a introducir el tornillo que apenas se quitó y apretar bien los 3 tornillos con un destornillador de estrella Phillips. [Referirse al **diagrama 1**.]

Si desea utilizar el juego de luz, Conecte el enchufe hembra del bastidor del motor al enchufe macho de la juego de luz LED. Cuidadosamente arregle los cables dentro la placa de conexión. Alinear los agujeros con ranura en el juego de luz LED con los tornillos aflojados en la placa de conexión. Girar el juego de luz LED para cerrarlo. [Referirse al **diagrama 2**.] Con **MUCHO CUIDADO** jale hacia abajo en la cubierta de metal para asegurarse de que se quedó bien sujeta

Si NO desea utilizar el juego de luz, cuidadosamente arregle los cables dentro la placa de conexión. Alinee la ranura de la cubierta de metal con los nódulos en el interior de la placa de conexión. Empujar la cubierta de metal suavemente hacia arriba y girarla hacia la DERECHA (en sentido de las agujas del reloj) hasta que se quede encajada [Referirse al **diagrama 3**.] Con **MUCHO CUIDADO** jale hacia abajo en la pantalla para asegurarse de que se quedó bien sujeta

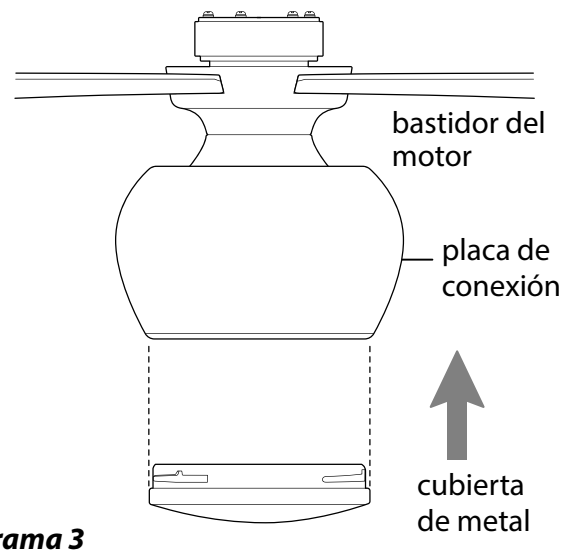
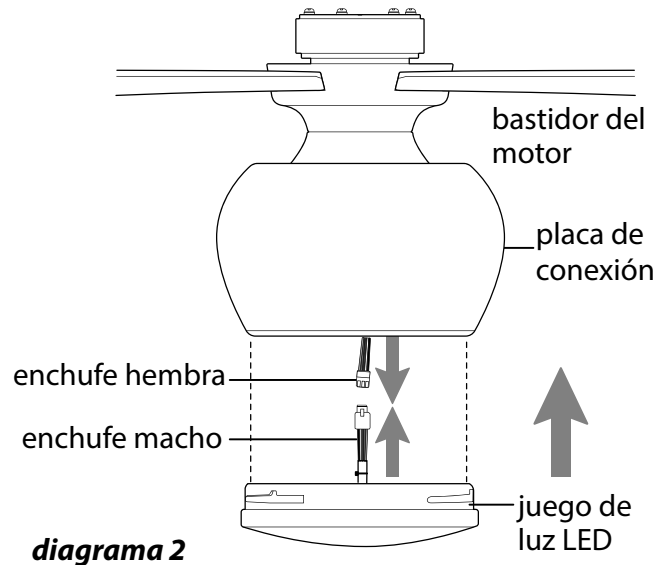
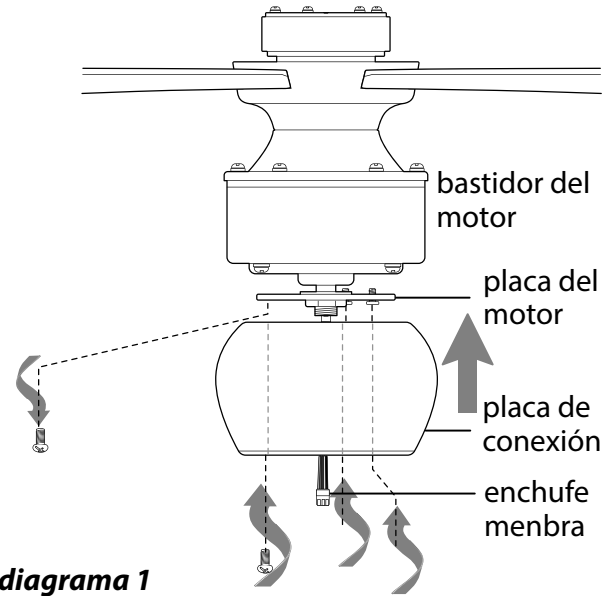

10. Proceso de aprendizaje automático./Activar el código.

⚠ PRECAUCIÓN: se puede programar el transmisor del control remoto para usar con varios receptores o ventiladores. Si no desea hacer esto, apagar el interruptor de cualquier otro receptor o ventilador programable.

Retire la cubierta de la batería en la parte de atrás del control remoto al aflojar el tornillo de la cubierta de la batería. Luego, use la pestaña para abrir el compartimiento de la batería. Instalar 1 batería de 3 voltios, tamaño CR2032 (incluida).

Volver a conectar la electricidad. Dentro de 60 segundos de haber conectado la electricidad, oprimir el botón de ENCENDIDO (⏻) por 5 segundos (o hasta que las aspas del ventilador comiencen a girar). Pruebe las funciones de la luz y el ventilador para confirmar que el proceso de aprendizaje esté completo- ver la Sección 13.

⚠ ADVERTENCIA: La batería se debe introducir en la polaridad correcta. Vuelva a colocar la cubierta de la batería y vuelva a apretar el tornillo.

IMPORTANTE: guardar el transmisor lejos del calor excesivo o la humedad. Para prevenir daño al transmisor, sacar la batería si no se va a utilizar el transmisor por un tiempo extendido.

NOTA: la batería NO es recargable. Saque la batería si está descargada o tiene poca carga y deséchela de manera apropiada.

⚠ PRECAUCIÓN: "NO ARROJAR LAS BATERÍAS AL FUEGO, PUEDEN EXPLOTAR O CHORREAR" - Antes de desechar baterías alcalinas domésticas, se recomienda consultar a los coordinadores de residuos domésticos peligrosos o de reciclaje locales y estatales para solicitarles información específica sobre el programa vigente en su zona. A su vez, puede localizar un centro de reciclaje llamando al 1-800-8-BATTERY o el 1-877-2-RECYCLE, o visitando la página www.epa.gov/epawaste/index.htm o www.earth911.org para obtener más información.

⚠ ADVERTENCIA: peligro de asfixia/ingestión - piezas pequeñas. Mantener las baterías nuevas y usadas fuera del alcance de los niños. **Ingerir la batería puede causar lesiones graves o la MUERTE.** Una batería de botón o de moneda ingerida puede causar **QUEMADURAS QUÍMICAS INTERNAS** en tan solo **2 HORAS. BUSQUE ATENCIÓN MÉDICA INMEDIATA** si sospecha que una batería ha sido ingerida o insertada dentro de cualquier parte del cuerpo. Para información sobre tratamiento llamar a la Línea Nacional de Ingestión de Baterías: 1-800-498-8666.

⚠ ADVERTENCIA: La batería NO es recargable. Una batería que no es recargable no debe recargarse.

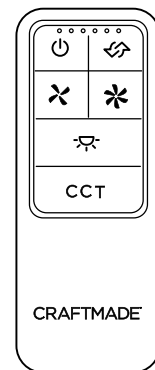
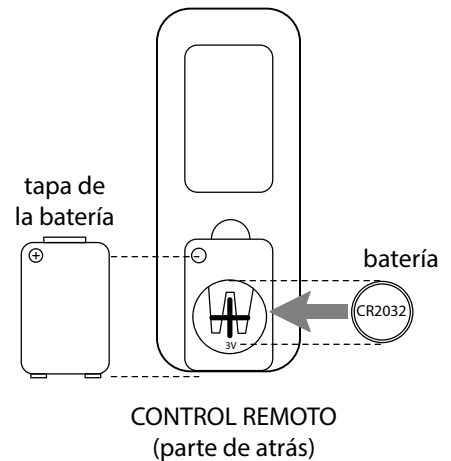

CONTROL REMOTO (lado principal)

11. Funcionamiento del control remoto.

- botón ⏻ - ENCIENDE y APAGA el ventilador
- botón ↻ - controlar la dirección del ventilador
- botón ⌵ - para bajar la velocidad del ventilador. Las Luces LED azules mostrarán la velocidad actual.
- botón ⌶ - para aumentar la velocidad del ventilador. Las Luces LED azules mostrarán la velocidad actual.
- botón ⚡ - para encender o apagar la luz (si se aplica). Mantenga presionado para usar la función de atenuación
- botón CCT - para cambiar la temperatura de color de la luz LED
 - Opción 1 : Blanco cálido
 - Opción 2 : Blanco brillante
 - Opción 3 : Luz del día

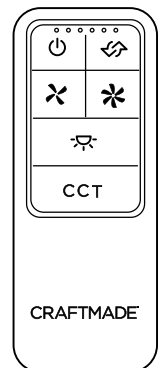

control remoto de mano

12. Control Wi-Fi para ventilador de techo inteligente. (Opcional)

Sin activar el Wi-Fi, no podrá contar con las características y funcionalidades ampliadas de su ventilador de techo: configuración de velocidad de brisa, crear horarios y activación por voz.

Para disfrutar de las posibilidades de su nuevo ventilador, consultar los siguientes pasos para terminar la configuración inteligente.





1. Descargar la aplicación **Bond Home**, disponible en Google Play Store y Apple App Store, o usar el código QR para descargar la aplicación.
2. Abrir la aplicación **Bond**.
3. Si ya tiene una cuenta de **Bond**, simplemente iniciar una sesión y continuar con el paso 4. Si no tiene una cuenta de **Bond**, oprimir "**Create Account**" (crear cuenta) y registrar su nombre, correo electrónico y crear una contraseña.
4. Seleccionar "+" para agregar un dispositivo.
5. Seleccionar "**Smart By Bond**" (SBB).
6. Seleccionar este ventilador inteligente.
7. Una vez que la aplicación **Bond** se conecte al ventilador, seleccionar "**CONTINUE**" (continuar) para continuar.
8. Hacer prueba de las funciones del ventilador:
 - Tiene la opción de desactivar la función de luz si su ventilador no tiene luz.
9. Seleccionar "**YES, IT WORKS**" (sí, funciona).
10. Información específica sobre su ventilador:
 - Seleccionar "**Location**" (ubicación) y elegir una de las opciones predefinidas o agregar su propia ubicación seleccionando "**OTHER**" (otro). Cuando termine, seleccionar "**Save**" (guardar).
 - Seleccionar el nombre del aparato y registrar un nombre para dicho aparato. Cuando termine, seleccionar "**OK**" para guardar. **POR FAVOR TOMAR EN CUENTA:** este nombre se utilizará para integraciones, por lo que es mejor un nombre simple y fácil de recordar.
11. Seleccionar "**Continue**" (continuar).
12. Seleccionar la red Wi-Fi a la cual le gustaría conectar el ventilador SBB.
13. Introducir la contraseña de Wi-Fi y seleccionar "**OK**".
14. Si hay algún problema con la conexión o se ingresa una contraseña incorrecta, recibirá un mensaje de error. Seleccionar "**OK, I've Got It**" (entendido).
15. Una vez realizada la conexión, seleccionar "**DONE**" (hecho).
16. Si el ventilador SBB no se muestra en la aplicación **Bond**, deslizar hacia abajo para actualizar.



Para obtener ayuda en cualquier momento durante este proceso, pasar a la sección "**Help**" (ayuda) de la aplicación:

- Oprimir "**Settings**" (Configuración)
- Oprimir en "**Help Center**" (Centro de ayuda)
- Elegir "**Open a Ticket**" (Empezar un tíquet) o "**Live Chat**" (Chatear en vivo)

13. Verificación del funcionamiento del ventilador.

Se le recomienda poner el ventilador a prueba antes de terminar la instalación. Regresar la corriente de electricidad en el cortacircuitos y el interruptor de pared (si se aplica). Poner a prueba la función de luz (si se aplica) de APAGADO y ENCENDIDO con el botón ; pruebe la función de atenuación al presionar el botón  y mantenerlo presionado durante un máximo de 5 segundos. Verificar las velocidades del ventilador con los diferentes botones  /  de velocidad. Al cambiar la velocidad del ventilador, los LED del control remoto se encenderán para indicar la velocidad actual. Si el control remoto maneja todas las funciones del ventilador y la luz, se ha instalado bien la batería. Si el control remoto no controla todas las funciones del ventilador y/o la luz, favor de referirse a la sección "Localización de fallas" para resolver cualquier asunto antes de comunicarse con el Servicio al cliente.

Hay que poner el ventilador en posición BAJA antes de poner el ventilador en reversa. Usar el botón  para que circule bien el aire dependiendo de las estaciones del año. Un ventilador de techo le permitirá subir el termostato en verano y bajarlo en invierno sin notar una diferencia en su comodidad.

NOTA: si el control remoto interfiere con otros aparatos, activar un código nuevo en el control remoto **cortando la corriente primero**. Repetir las instrucciones de la sección 10 (página 12).

IMPORTANTE: hay que sincronizar el control remoto con el ventilador para que funcione correctamente.

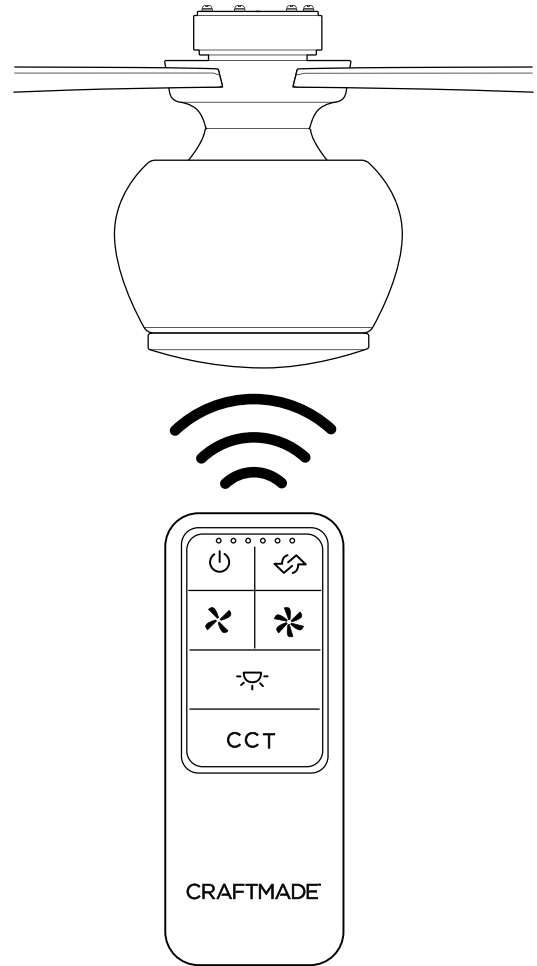

Localización de fallas.

⚠ ADVERTENCIA: *el no desconectar el suministro de fuerza eléctrica antes de hacer localización de fallas para cualquier problema de instalación eléctrica puede causar lesiones graves.*

Problema: el ventilador no funciona.

Soluciones:

1. Inspeccionar interruptor de pared del ventilador.
2. Es posible que no tuvo éxito el proceso de aprendizaje entre el ventilador y el control remoto y que no se activó el código. Desconectar la electricidad y repetir las instrucciones de la sección 10 (página 12).
3. Averiguar que la luz azul se prende en el control remoto de mano cuando se oprima un botón, lo cual significa que sirve la batería.

Problem: el juego de luz no se ilumina (si se aplica).

Solutions:

1. Inspeccionar interruptor de pared del ventilador.
2. Verificar que se hizo correctamente la conexión de cables en la cubierta decorativa.
3. Verificar que se conectaron bien las conexiones en el juego de luz LED.
4. Es posible que no tuvo éxito el proceso de aprendizaje entre el ventilador y el transmisor del control remoto y que no se activó el código. Desconectar la electricidad y repetir las instrucciones de la sección 10, página 12.

Problema: el ventilador funciona pero la luz no (si se aplica).

Soluciones:

1. Verificar que se hizo correctamente la conexión de cables en la cubierta decorativa.
2. Verificar que se conectaron bien las conexiones en el juego de luz LED.

Problema: no funcionan el ventilador ni la luz con el control remoto.

Soluciones:

1. Averiguar la carga de la batería en el control remoto.
2. Es posible que no tuvo éxito el proceso de aprendizaje entre el ventilador y el transmisor del control remoto y que no se activó el código. Desconectar la electricidad y repetir las instrucciones de la sección 10, página 12.

Problema: el ventilador se tambalea.

Soluciones:

1. Usar el juego para balancear las aspas incluido en uno de los paquetes de artículos de ferretería. *Si no se incluye un juego para balancear las aspas, llamar al Servicio al cliente, 800-486-4892, para pedir uno.*
2. Averiguar que se apretó (apretaron) bien el (los) tornillo(s) de fijación en el cuello de la unidad del motor.
3. Averiguar que se apretó bien el tornillo de fijación en la bola que sirve para colgar.

Garantía.

GARANTÍA LIMITADA DE POR VIDA CRAFTMADE:
CRAFTMADE garantiza este ventilador para el uso previsto según la siguiente disposición: CRAFTMADE reemplazará cualquier ventilador que tenga un funcionamiento deficiente debido a un defecto en los materiales o en la mano de obra o que no funcione satisfactoriamente a causa del uso normal. Comunicarse con el Servicio al cliente de Craftmade al **800-486-4892**, **opción 1** o por correo electrónico a **customerservice@craftmade.com**.

En caso de que un producto ya no esté disponible, CRAFTMADE hará todo lo posible para ofrecer un producto comparable o crédito para otro ventilador de CRAFTMADE.

El comprador será responsable de todos los costos incurridos en la sacar y reinstalar el ventilador.

Esta garantía no se aplica cuando los daños por abuso mecánico, físico, eléctrico o de agua provocan el mal funcionamiento. El deterioro de los acabados u otras partes debido al tiempo o la exposición al aire salado está específicamente exento bajo esta garantía. No están cubiertos por esta garantía las pantallas ni las bombillas, pero se reemplazarán si se encuentran rotas en el momento de la compra.

Ni CRAFTMADE ni el fabricante asumirán ninguna responsabilidad derivada de la instalación o el uso inadecuado de este producto. En ningún caso la empresa será responsable por daños emergentes por incumplimiento de esta, o cualquier otra garantía expresa o implícita de cualquier tipo. Esta limitación en cuanto a daños consecuentes no se aplicará en los estados donde esté prohibido.

Piezas, reemplazo o asistencia técnica.

Para obtener piezas, reemplazo, asistencia técnica o información adicional, tener disponible el número de modelo, el nombre o la imagen del ventilador y comunicarse con Craftmade de una de las siguientes maneras:

Servicio al cliente:

800-486-4892, Opción 1

Apoyo técnico:

800-486-4892, Opción 2

Correo electrónico:

customerservice@craftmade.com
www.craftmade.com

CRAFTMADE™