

CRAFTMADE™

READ THESE INSTRUCTIONS
AND SAVE THEM FOR FUTURE USE



Levy

Installation Guide

For Model:
LVY24

WARNING:
DC Motor will
not operate until
blades are
installed

Remote control
and receiver are
pre-programmed.



E192641

net weight of fan: 16.98 lb (7.7 kg)–clear acrylic blades
21.61 lb (9.8 kg)–wood blades

Table of Contents:

Safety Tips.	pg. 3
Unpacking Your Fan.	pg. 4
Parts Inventory.	pg. 4
Installation Preparation.	pg. 5
Hanging Bracket Installation.	pg. 5
Fan Assembly.	pgs. 6 - 7
Wiring.	pg. 8
Canopy Assembly.	pg. 8
Blade Assembly.	pg. 9
Switch Housing Assembly.	pg. 9
Remote Control Operation.	pg. 10
Activating Your Ceiling Fan Smart Features.	pg. 11
Testing Your Fan.	pg. 12
Programming Fan./Activating New Code.	pg. 12
Troubleshooting.	pg. 13
Warranty.	pg. 13
Parts, Replacement or Technical Assistance.	pg. 13

Activating Your New Smart Fan; Downloading the Bond Home App

- Using your smart device, navigate to the application store (Apple App store or Google Play), download the free **Bond Home** app and create account.
- Ensure the fan and receiver are receiving power from the house supply using the remote control to turn the fan and light ON and OFF.
- Open the **Bond Home App** on your smart device and follow step-by-step instructions included in the app to add your fan.
- Enjoy fan features and functionality that you can only get from activating the fan through the app.

SAFETY TIPS.

READ ALL INSTRUCTIONS AND SAFETY INFORMATION CAREFULLY BEFORE INSTALLING YOUR FAN AND SAVE THESE INSTRUCTIONS.

WARNING

- To reduce the risk of electrical shock, turn off the electricity to the fan at the main fuse box or circuit panel before you begin fan installation or before servicing the fan or installing accessories.
- To reduce the risk of fire, electrical shock, or personal injury, mount to the outlet box marked "Acceptable for Fan Support of 15.9 kg (35 lb) or less," and use the mounting screws provided with the outlet box. Most outlet boxes commonly used for the support of lighting fixtures are not acceptable for fan support and may need to be replaced. Consult a qualified electrician if in doubt.
- To reduce the risk of fire, electrical shock, or personal injury, wire connectors provided with this fan are designed to accept only one 12-gauge house wire and two lead wires from the fan. If your house wire is larger than 12-gauge or there is more than one house wire to connect to the corresponding fan lead wires, consult an electrician for the proper size wire connectors to use.
- To reduce the risk of fire or electrical shock, do not use this fan with any solid state speed control device or control fan speed with a full range dimmer switch. [Using a full range dimmer switch to control fan speed will cause a loud humming noise from fan.]
- To reduce the risk of personal injury or damage to the fan, do not bend the blades during assembly or after installation. Do not insert objects into the path of the blades while they are rotating.
- To reduce the risk of serious bodily injury, DO NOT use power tools to assemble any part of the fan, including the blades.
- To avoid personal injury or damage to the fan and other items, be cautious when working around or cleaning the fan.
- This fan **MUST** be installed with the safety cable provided with the fan. Failure to use the safety cable provided may result in personal injury, damage to the fan or damage to other property.
- To reduce the risk of personal injury, use only parts provided with this fan. **The use of parts OTHER than those provided with this fan will void the warranty.**

CAUTION

- To avoid personal injury, the use of gloves may be necessary while handling fan parts with sharp edges.
- Do NOT tamper with or attempt to repair LED component of fixture. The light source is designed for this specific application and should not be serviced by untrained personnel. If any servicing is required, call our customer service department.
- Changes or modifications not approved by the party responsible for compliance could void the user's authority to operate the equipment. [The equipment refers to the remote and/or wall control and/or LED light kit.]
NOTE: This equipment has been tested and found to comply with the limits for a Class B digital device, pursuant to Part 15 of the FCC Rules. These limits are designed to provide reasonable protection against harmful interference in a residential installation. This equipment generates, uses and can radiate radio frequency energy and, if not installed and used in accordance with the instructions, may cause harmful interference to radio communications. However, there is no guarantee that interference will not occur in a particular installation. If this equipment does cause harmful interference to radio or television reception, which can be determined by turning the equipment off and on, the user is encouraged to try to correct the interference by one or more of the following measures:
 - * Reorient or relocate the receiving antenna.
 - * Increase the separation between the equipment and receiver.
 - * Connect the equipment into an outlet on a circuit different from that to which the receiver is connected.Consult the dealer or an experienced radio/TV technician for help.
- The LED light kit complies with Part 15 of the FCC Rules. Operation is subject to the following two conditions: (1) this LED light kit may not cause harmful interference, (2) this LED light kit must accept any interference received, including interference that may cause undesired operation.

1. Make sure all electrical connections comply with Local Codes or Ordinances, the National Electrical Code, and ANSI/NFPA 70-1999. If you are unfamiliar with electrical wiring or if the house/building wires are different colors than those referred to in the instructions, please use a qualified electrician.
2. Make sure you have a location selected for your fan that allows clear space for the blades to rotate and at least seven (7) feet (2.13 meters) of clearance between the floor and the fan blade tips. The fan should be mounted so that the tips of the blades are at least thirty (30) inches (76 centimeters) from walls or other upright structures.
3. The outlet box and ceiling support joist used must be securely mounted, and capable of supporting at least 35 pounds (16 kilograms). The outlet box must be supported directly by the building structure. Use only CUL in Canada or UL in USA listed outlet boxes marked "FOR FAN SUPPORT."
4. Electrical diagrams are for reference only.
5. After installation is complete, check that all connections are absolutely secure.
6. After making electrical connections, spliced conductors should be turned upward and pushed carefully up into the outlet box. The wires should be spread apart with the grounded conductor and the equipment-grounding conductor on opposite sides of the outlet box.
7. Do not operate the reverse switch until the fan has come to a complete stop. **[Note: If using remote control with reverse capability, reverse fan blade direction only when on LOW speed.]**
8. Do not use water or detergents when cleaning the fan or fan blades. A dry dust cloth or lightly dampened cloth will be suitable for most cleaning.
9. Light kit is dimmable to 10% with the remote control included.

Distributed by: Craftmade, 3901 S. 20th Avenue, DFW Airport, TX, 75261; 800-486-4892

NOTE: The important safety precautions and instructions appearing in the manual are not meant to cover all possible conditions and situations that may occur. It must be understood that common sense and caution are necessary factors in the installation and operation of this fan.

1. Unpacking Your Fan.

Carefully open the packaging. Remove items from Styrofoam inserts. Remove motor assembly and place on carpet or Styrofoam to avoid damage to finish. Do not discard fan carton or Styrofoam inserts should this fan need to be returned for repairs. Check against parts inventory that all parts have been included.

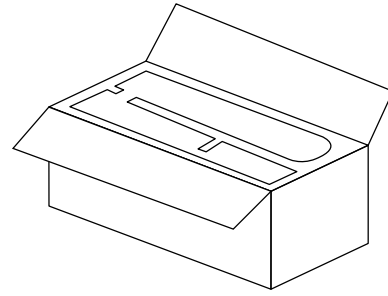

2. Parts Inventory.

- a.** hanging bracket. 1 piece
- b.** downrod and hanging ball. 1 piece
- c.** canopy. 1 piece
- d.** yoke cover. 1 piece
- e.** canopy cover. 1 piece
- f.** rod. 4 pieces
- g.** motor assembly. 1 piece
- h.** remote control transmitter. 1 piece
- i.** remote control receiver. 1 piece
- j.** LED light kit. 1 piece
- k.** switch housing. 1 piece
- l.** blade plate. 4 pieces
- m.** blade. 4 pieces
- n.** hardware packs

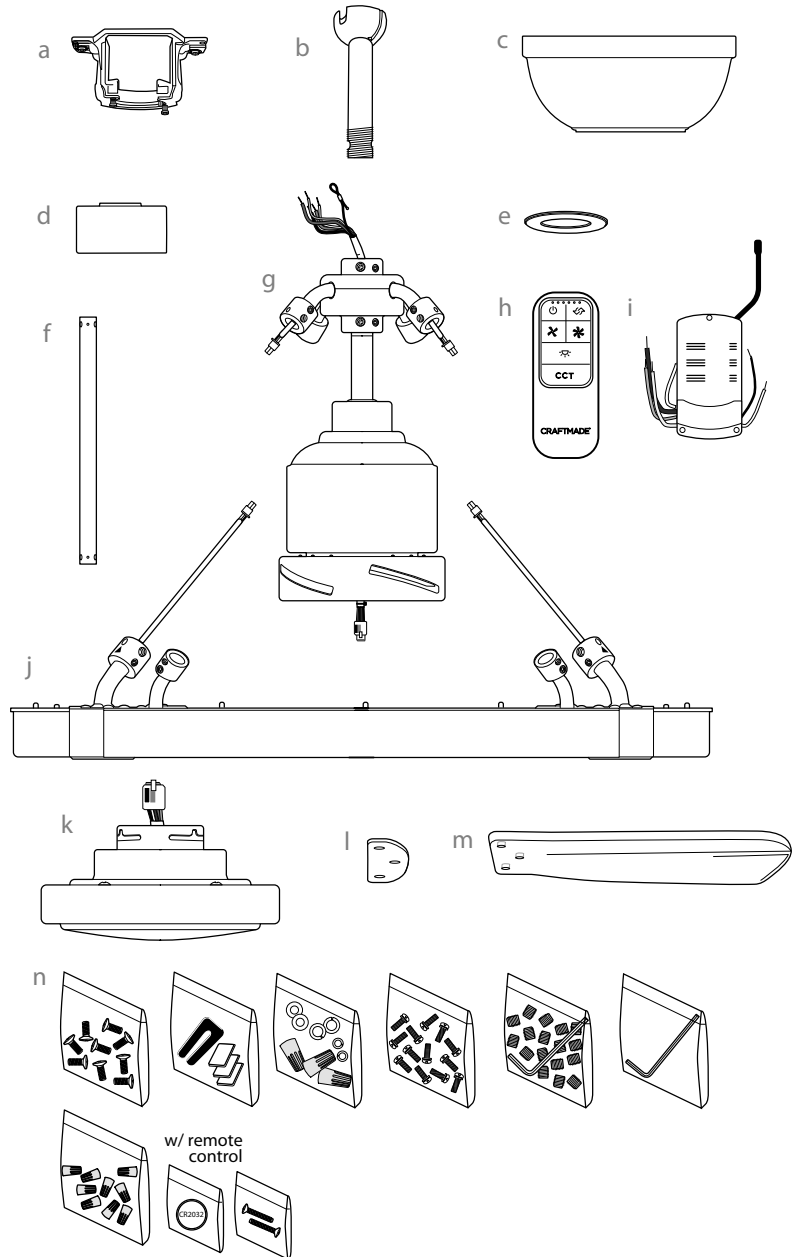

**Parts drawings in this manual are representative only*

⚠ IMPORTANT REMINDER: You must use the parts provided with this fan for proper installation and safety. **⚠**

3. Installation Preparation.

To prevent personal injury and damage, ensure that the hanging location allows the blades a clearance of 7 feet (2.13m) from the floor and 30in. (76cm) from any wall or obstruction.

This fan is suitable for room sizes up to 100 square feet (9.3 square meters).

This fan can be mounted with a **downrod** on a regular (no-slope) or vaulted ceiling. The hanging length can be extended by purchasing a longer downrod (0.5in./1.27cm diameter). Other installation, such as flushmount, is **NOT** available for this fan.

Installation requires these tools:

Phillips screwdriver, flat-head screwdriver, adjustable pliers or wrench, stepladder, wire cutters, and rated electrical tape.

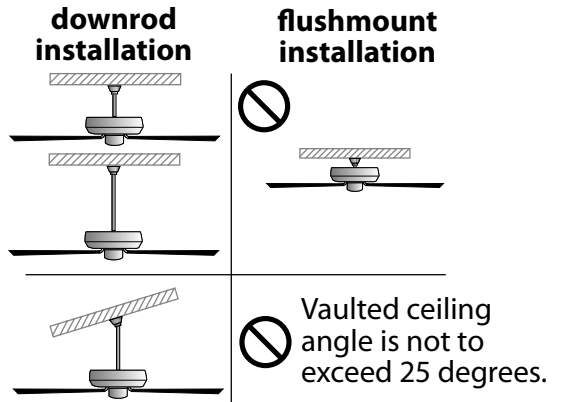
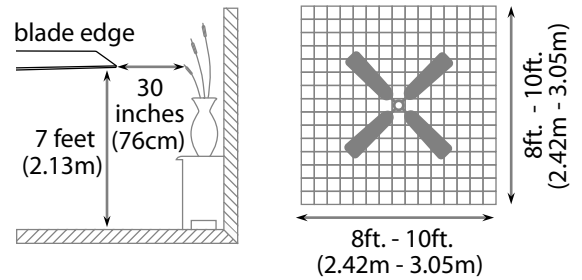

4. Hanging Bracket Installation.

Turn off circuit breakers to current fixture from breaker panel and be sure operating light switch is turned to the OFF position.

⚠ WARNING: Failure to disconnect power supply prior to installation may result in serious injury.

Remove existing fixture.

⚠ WARNING: When using an existing outlet box, be sure the outlet box is securely attached to the building structure and can support the full weight of the fan. Ensure outlet box is clearly marked "Suitable for Fan Support." If not, it must be replaced with an approved outlet box. Failure to do so can result in serious injury.

⚠ CAUTION: Be sure outlet box is grounded properly and that a ground wire (**GREEN** or bare) is present.

Install hanging bracket to outlet box using original screws, spring washers and flat washers provided with new or original outlet box.* If installing on a vaulted ceiling, face opening of hanging bracket towards high point of ceiling. Arrange electrical wiring around the back of the hanging bracket and away from the bracket opening.

***Note:** It is very important that you use the proper hardware when installing the hanging bracket as this will support the fan.

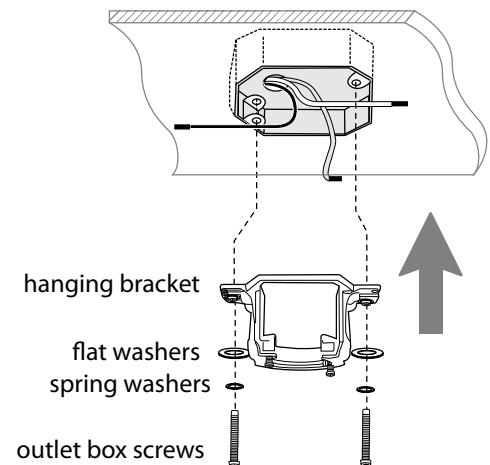
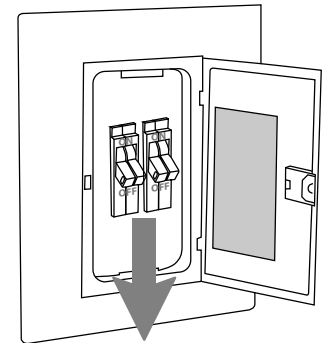

5. Fan Assembly.

Locate small Allen wrench provided in hardware pack. Use Allen wrench to loosen pin in yoke at top of motor assembly and then remove it by pulling it out. If necessary, partially loosen set screws on yoke at top of motor assembly. [Refer to **diagram 1**.]

Place LED light kit (flat side down) on clean, flat surface that will not damage the LED ring. Locate all rod screws, Allen screws and large Allen wrench in a hardware pack--these will be used for installation of rods.

Partially install all Allen screws into LED light kit and top of motor assembly *as shown in drawing at right*. [Refer to **diagram 2**.]

NOTE: Be sure to install Allen screws with open end out so as to have access with Allen wrench later on.

Install rods by observing the arrows on each one--use the arrow on each rod to align with the arrow on the rod holder on the LED light kit. Once aligned, use rod screws to attach rods (one by one) to the LED light kit. [**IMPORTANT:** Install all 4 rods onto the LED light kit **BEFORE** starting to attach rods to the motor assembly.] 2 of the rods will simply be attached, the other 2 rods will require that the wiring from the LED light kit be threaded through the rod first. [Refer to **diagram 3**.]

When ready to attach the rods to the motor assembly, it is advisable to connect the moxle connection from the two rods that have wiring first--this will make it easier to align the rest of the rods with the motor assembly. Lastly, tighten each Allen screw to secure the LED light kit to the motor assembly. [Refer to **diagram 4**.]

Once all 4 rods have been attached to LED light kit and motor assembly, securely tighten all Allen screws.

⚠WARNING: Failure to tighten Allen screws securely may cause personal injury or damage to the product.

Tip: To prepare for threading electrical wires through downrod, apply a small piece of electrical tape to the ends of the electrical wires--this will keep the wires together when threading them through the downrod. [Refer to **diagram 4**.]

["Fan Assembly" continued on next page.]

NOTE: The important safety precautions and instructions appearing in the manual are not meant to cover all possible conditions and situations that may occur. It must be understood that common sense and caution are necessary factors in the installation and operation of this fan.

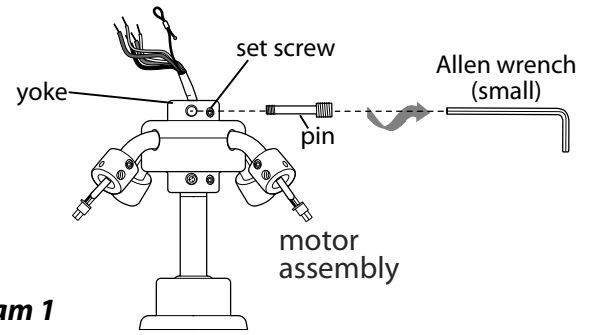

diagram 1

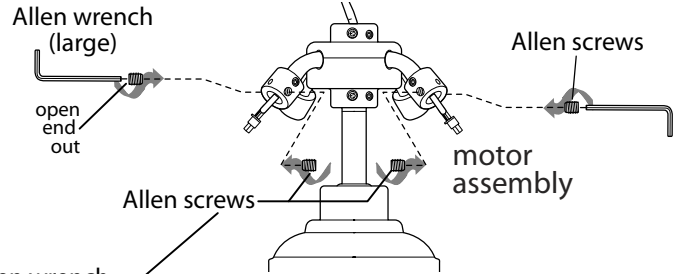

diagram 2

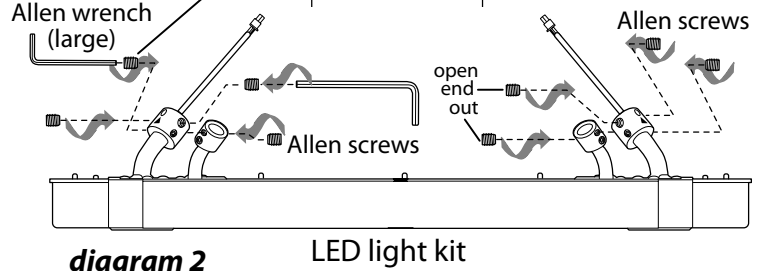

diagram 3

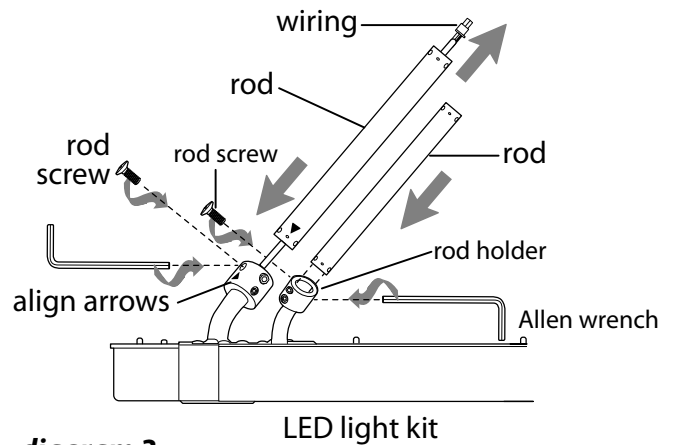

diagram 4

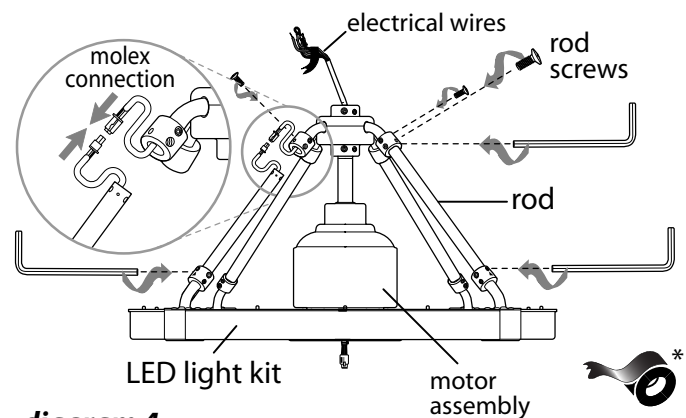

diagram 5

5. Fan Assembly. (cont.)

Determine the length of downrod you wish to use. Thread safety cable and electrical wires through threaded end of downrod and pull extra wire slack from the upper end of the downrod. [Refer to **diagram 5**.]

Thread downrod into the yoke on motor assembly until hole for pin in downrod aligns with hole in yoke--*make sure wires do not get twisted*. Re-insert pin that was previously removed. Securely tighten pin and set screws at top of motor assembly yoke using small Allen wrench [Refer to **diagram 5**.]

Slide yoke cover, canopy cover and canopy over downrod. [Refer to **diagram 5**.] (**NOTE:** Canopy cover must be turned with smooth side *toward* the motor assembly.)

Thread safety cable and wires through hanging ball; then slide hanging ball over downrod--the top of the downrod should be noted as having a set screw hole; use this hole when setting the set screw. Insert stop pin into top of downrod and raise hanging ball. Be sure stop pin aligns with slots on the inside of the hanging ball. Tighten set screw securely. [Refer to **diagram 6**.] Lower yoke cover to motor assembly.

⚠ WARNING: Failure to tighten set screw on hanging ball completely could result in the fan becoming loose and possibly falling.

With the hanging bracket secured to the outlet box and able to support the fan, you are now ready to hang your fan. Grab the fan firmly with two hands. Slide downrod through opening in hanging bracket and let hanging ball rest on the hanging bracket. Turn the hanging ball slot until it lines up with the hanging bracket tab. [Refer to **diagram 7**.]

⚠ WARNING: Failure to align slot in hanging ball with tab in hanging bracket may result in serious injury or death.

Tip: Seek the help of another person to hold the stepladder in place and to lift the fan up to you once you are set on the ladder.

Find a secure attachment point (wood ceiling joist highly recommended) and secure safety cable. It will be necessary to use a heavy duty wood screw, washer and lock washer (not supplied) with the safety cable loop. If necessary, adjust the loop at the end of the safety cable. The loop at the end of the safety cable should just fit over the threads on the wood screw. *Test safety cable by pulling on loose end of cable with pliers*. If the safety cable slips, the loop must be adjusted tighter. [Refer to **diagram 7**.]

Extra cable slack can be left in ceiling area.

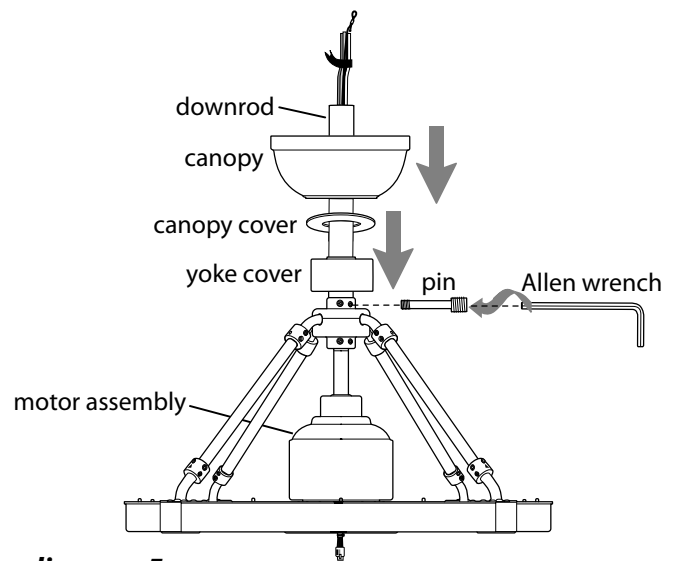

diagram 5

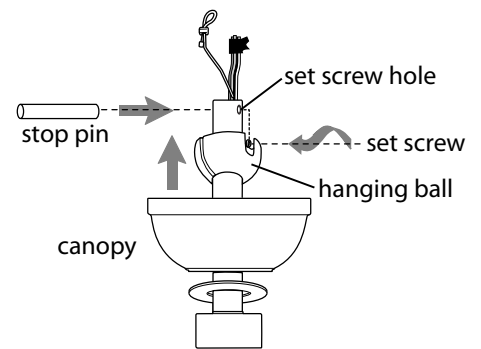

diagram 6

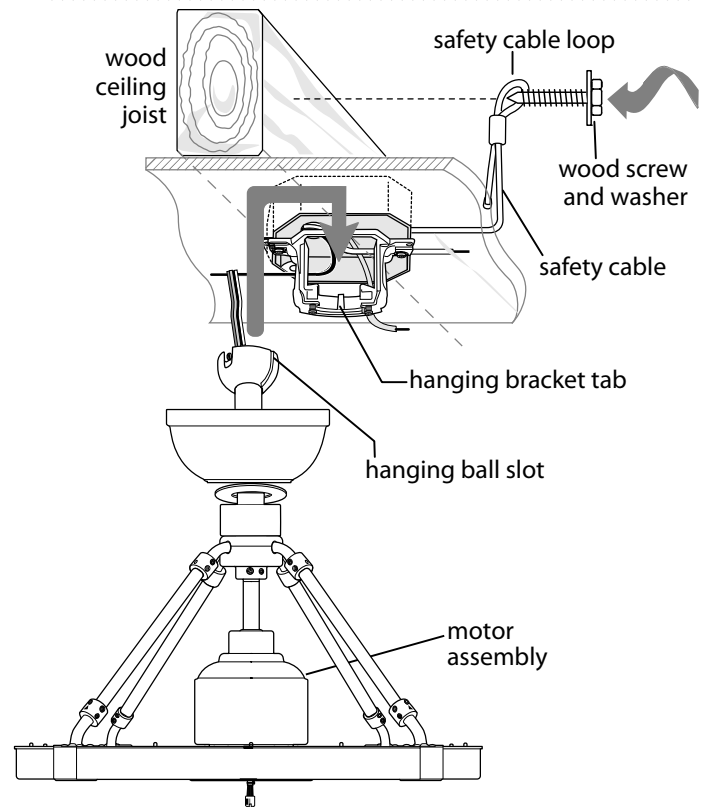

diagram 7

6. Wiring.

⚠ WARNING: Turn off circuit breakers to current fixture from breaker panel and be sure switch is turned to the OFF position.

⚠ CAUTION: Be sure outlet box is properly grounded and that a ground wire (**GREEN** or Bare) is present.

Make sure all electrical connections comply with Local Codes or Ordinances and the National Electrical Code. If you are unfamiliar with electrical wiring or if the house/building wires are different colors than those referred to in the diagram to the right, please use a qualified electrician.

Note: Excess lead wire length from the fan can be cut to the desired length and then stripped.

When downrod is secured in place on the hanging bracket, wire the RECEIVER with wire connectors provided as shown in diagram at right.

Tip: While you are wiring, keep in mind that wires must not obstruct receiver from sliding into hanging bracket.

* Wrap each wire connector separately with electrical tape as an extra safety measure.

Gently insert receiver (flat side up) into hanging bracket and carefully push wires and taped wire connectors into outlet box. Let antenna rest *outside* of hanging bracket.

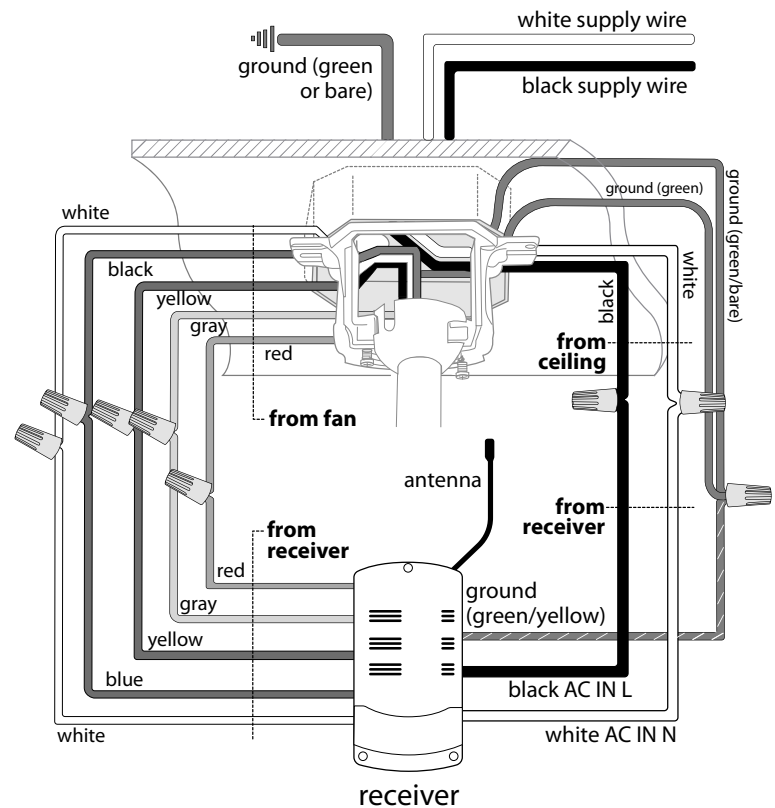

(wiring for receiver)



7. Canopy Assembly.

Locate 2 screws on underside of hanging bracket and remove screw closest to the open end of the hanging bracket. Partially loosen the other screw. Lift canopy to hanging bracket. Place rounded part of slotted hole in canopy over loosened screw in hanging bracket and push up. Twist canopy to lock. Re-insert screw that was removed and then tighten both screws securely.

Slide canopy cover up to canopy, aligning rounded part of slotted holes in canopy cover with screw heads in bottom of canopy. Turn canopy cover to the right (clockwise) until it stops.

*Remember that antenna for remote control receiver must rest *outside* of hanging bracket.

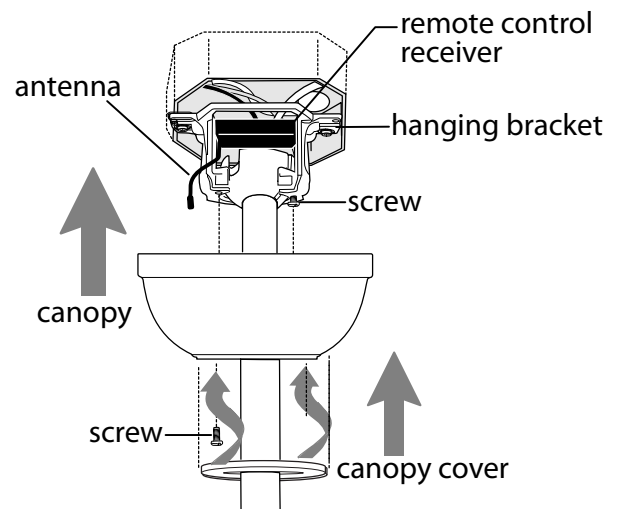

8. Blade Assembly.

⚠ WARNING: To reduce the risk of serious bodily injury, DO NOT use power tools to assemble the blades. If screws are overtightened, blades may crack and break.

Locate 12 blade screws/lock washers in a hardware pack.

Before installing each of the blades, note label on blade indicating THIS SIDE UP. Slide blade through one of the narrow, rectangular openings on motor assembly, aligning holes in blade with holes in blade arm (located on the **INSIDE** of the motor assembly and can be seen from the **UNDERSIDE** of the motor assembly)--refer to drawing at right. Hold 1 blade plate up to a blade, placing the flat side of the blade plate against the blade, and align holes as shown. Partially insert 3 blade screws/lock washers with fingers first, starting with the one in the middle, to attach blade to motor. Before securing screws permanently, repeat procedure for remaining blades. Securely tighten all screws only after all 4 blades have been attached.

NOTE: Tighten blade screws twice a year.

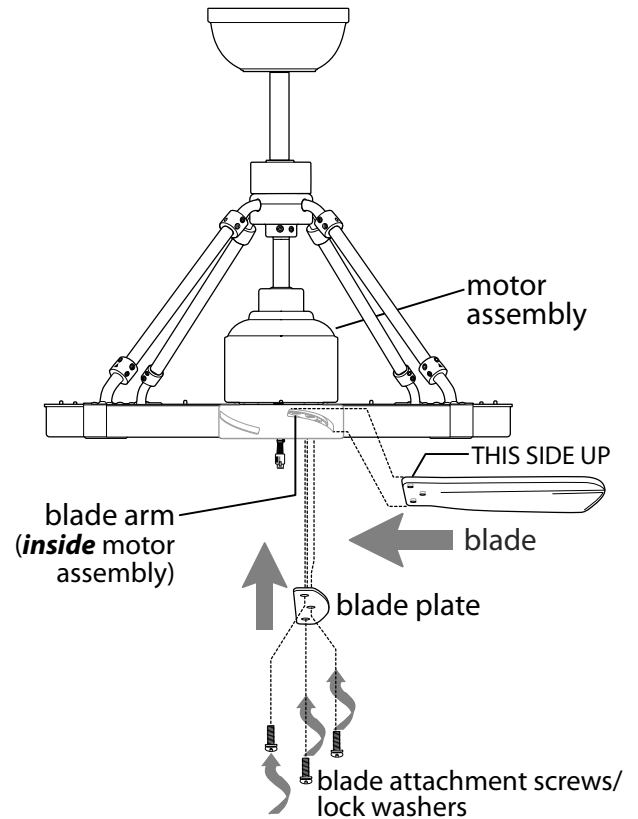

9. Switch Housing Assembly.

Connect female plug from switch housing to male plug from motor, matching up the colors on the male plug with the corresponding colors on the female plug for correct fit. **[NOTE:** It may be necessary to push back sleeve on wires to be certain of wire colors.] Make sure plugs connect completely.

Carefully arrange wiring within switch housing so as not to pinch wires when attaching switch housing to motor assembly.

Locate elongated slots in center of switch housing. Align elongated slots with the posts inside center of motor plate (located on underside of motor assembly) and push up. Twist switch housing to the **RIGHT** (clockwise) until switch housing locks into place.

Pull down VERY GENTLY on switch housing to make sure switch housing is secure.

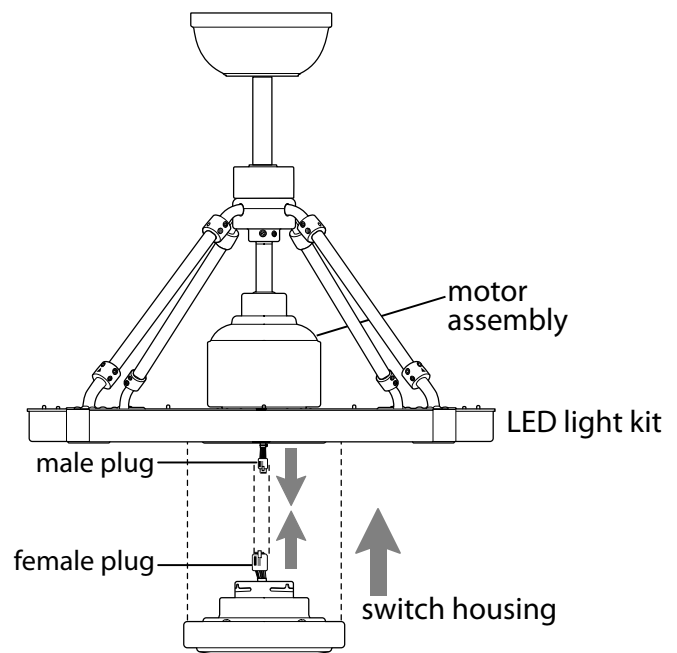

10. Remote Control Operation.

Remote control and receiver are pre-programmed.

Remove battery cover on backside of remote control by loosening screw on battery cover. Then use tab to open battery compartment. Install one 3-volt battery, size CR2032 (included). Restore electrical power. Re-attach battery cover and re-tighten screw. Test the light (if applicable) and fan functions to confirm the programming process is complete--see Section 12.

⚠ WARNING: Battery is to be inserted with the correct polarity.

⚠ WARNING: Choking/Ingestion Hazard - Small parts. Keep battery away from children. Keep new and used batteries out of reach of children. **DEATH or serious injury can occur if ingested.** A swallowed button cell or coin battery can cause **Internal Chemical Burns** in as little as **2 hours. Seek immediate medical attention** if a battery is suspected to be swallowed or inserted inside any part of the body. For treatment information call the National Battery Ingestion Hotline: 1-800-498-8666.

⚠ WARNING: Battery is NOT rechargeable. Non-rechargeable batteries are not to be recharged.

⚠ CAUTION: "DO NOT DISPOSE OF BATTERIES IN FIRE, BATTERIES MAY EXPLODE OR LEAK." - When disposing of household alkaline batteries, it is best to check with your local and state recycling or household hazardous waste coordinators concerning the specifics of the program in your area. You may also locate a recycling center by calling 1-800-8-BATTERY or 1-877-2-RECYCLE or visit www.epa.gov/epawaste/index.htm or www.earth911.org for more information.

IMPORTANT: Store the remote control away from excess heat or humidity. To prevent damage to remote control, remove the battery if remote control will not be used for long periods.

NOTE: Remove battery with low or no charge and dispose of properly.

- ⏻ button - Turns *fan* ON/OFF
- ↻ button - Use to *control fan* direction
- ⌘ button - Use to decrease *fan speed*. Blue LED lights will show the current speed.
- ⌘ button - Use to increase *fan speed*. Blue LED lights will show the current speed.
- 💡 button - Use to turn *light* ON/OFF (if applicable). Hold to use dim function
- CCT button - Use to change the LED color temperature
 - Option 1 : Warm White
 - Option 2 : Bright White
 - Option 3 : Daylight

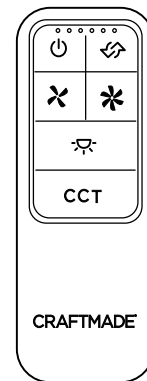
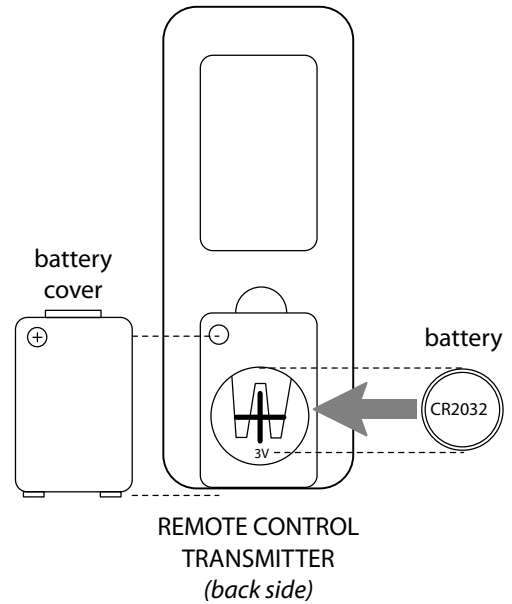

11. Activating Your Ceiling Fan Smart Features. (Optional)

To enjoy all your ceiling fan smart features (such as Breeze speed setting, Schedules, Voice Activation, and more) you must connect it to your Wi-Fi network.

Please follow these steps:

1. Download the **Bond Home App**, available on the Google Play Store and Apple App Store, or use the QR code to download the app.

2. Open the **Bond** application.

- If you already have a **Bond** account, simply log in and continue to Step 3. If you do not have a **Bond** account, press "**Create Account**" and enter your name, email and create a password.

3. Select "+" to add a device.

4. Select "**Smart By Bond**" (SBB).

5. Connect the **Bond Home App** to your ceiling fan by following the on-screen instructions. You can find your **Bond** Configuration ID in the ceiling fan packaging.

6. Once the **Bond** application connects to the fan, select "**CONTINUE**" to proceed.

7. Test the fan functions:

- You have the option to disable the light function if your fan does not have a light.

8. Select "**YES, IT WORKS.**"

9. Specify information about your fan:

- Select "**Location**" and choose from one of the predefined entries or add your own by selecting "**OTHER**". When finished, select "**Save**".

- Select device name and enter the name for your device. When finished, select "**OK**" to save.

PLEASE NOTE: The name you inform will be used by voice assistants (such as Google Assistant, Amazon Alexa, and others) so a simple, easy-to-remember name is optimal.

10. Select "**Continue**".

11. Select the Wi-Fi network you would like to connect the SBB to.

12. Enter the Wi-Fi password and select "**OK**".

- If there is an issue with the connection or wrong password is entered, you will receive an error message. Select "**OK, I've Got It**".

13. Once the connection is made, select "**DONE**".

14. If the SBB fan is not displayed in the Bond application, swipe down to refresh.

For assistance at any time during this process, go to the "**Help**" section of the app:





- Tap on "**Settings**"

- Tap on "**Help Center**"

- Choose "**Open a Ticket**" or "**Live Chat**"



12. Testing Your Fan.

It is recommended that you test fan before finalizing installation. Restore power from circuit box and light switch (if applicable). Test the light ON/OFF function by pressing the  button; test the dimmer function by pressing the  button and holding it down for up to 5 seconds. Test fan speeds with the 2 different fan speed buttons  / . When changing fan speed the LEDs in the remote control will light to indicate current speed. If the handheld remote control operates all of the functions of the fan and light, the battery has been installed correctly. If the remote control does not operate all of the fan/light functions, refer to "Troubleshooting" section to solve any issues before contacting Customer Service.

Fan *must* be on LOW *before* setting the fan to reverse direction. Use the  button to recirculate air depending on the season. A ceiling fan will allow you to raise your thermostat setting in summer and lower your thermostat setting in winter without feeling a difference in your comfort.

NOTE: If the remote control interferes with other appliances, refer to the instructions for the **POWER** button in Section 13 below.

IMPORTANT: Remote control must be synchronized with fan in order to properly function.

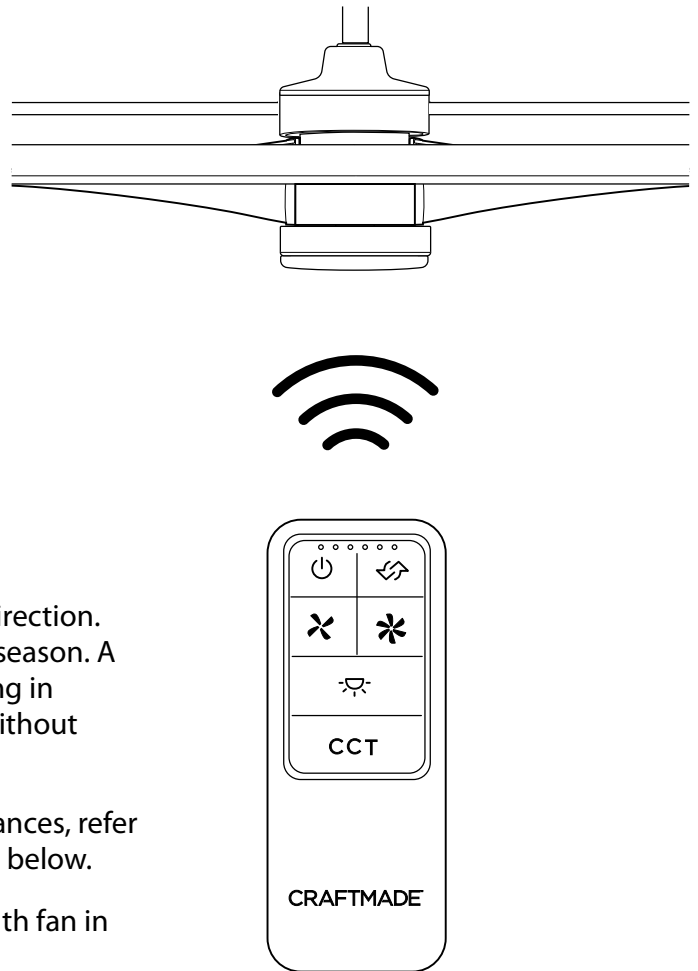

13. Programming Fan./Activating New Code.

⚠ CAUTION: *The remote control transmitter can be programmed to multiple receivers or fans. If this is not desired, turn wall switch off to any other programmable receiver or fan.*

Should the remote control and fan lose programming or you have purchased a new remote control transmitter, turn off the fan power first. Remove battery cover on backside of remote control by loosening screw on battery cover. If you have not already installed a battery, install one 3-volt battery, size CR2032 (included).

⚠ WARNING: Battery is to be inserted with the correct polarity.

Restore electrical power and within 60 seconds of restoring the power, press and hold the fan **POWER** button () on the remote control for 5 seconds (or until fan blades begin to turn). Re-attach battery cover and re-tighten screw.

Test the light (if applicable) and fan functions to confirm the programming process is complete--see Section 12 above.

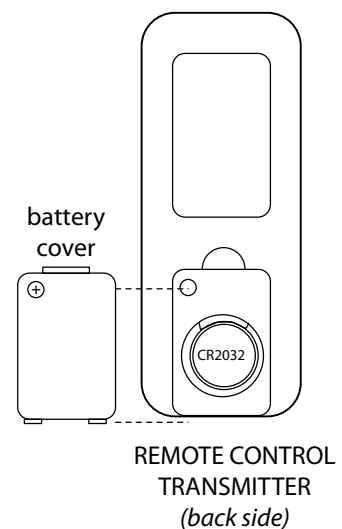

Troubleshooting.

⚠ WARNING: Failure to disconnect power supply prior to troubleshooting any wiring issues may result in serious injury.

Problem: Fan fails to operate.

Solutions:

1. Check wall switch to fan.
2. Verify that receiver is wired properly.
3. Check to be sure fan is wired properly.
4. Programming may have been lost between fan and remote control and code was not activated. Turn off power and repeat instructions for POWER button in Section 13, page 12.
5. Check that blue light on remote control turns on when a button is pressed indicating that the battery is good.

Problem: Light kit not lighting.

Solutions:

1. Check wall switch to fan.
2. Check that wires in canopy are wired properly.
3. Verify that male/female plug in switch housing are connected properly.
4. Programming may have been lost between fan and remote control and code was not activated. Turn off power and repeat instructions for POWER button in Section 13, page 12.

Problem: Fan operates but light fails.

Solutions:

1. Check that wires in canopy are wired properly.
2. Verify that male/female plugs in switch housing are connected properly.

Problem: Fan and light fail to operate with remote control transmitter.

Solutions:

1. Check battery power in remote control.
2. Programming may have been lost between fan and remote control and code was not activated. Turn off power and repeat instructions for POWER button in Section 13, page 12.

Problem: Fan wobbles.

Solutions:

1. Use the balancing kit provided in one of the hardware packs. *If no blade balancing kit is provided, please call Customer Support, 800-486-4892, to request one.*
2. Check to be sure set screw(s) on motor assembly yoke is (are) tightened securely.
3. Check to be sure set screw on hanging ball is tightened securely.

Warranty.

CRAFTMADE LIMITED LIFETIME WARRANTY:

CRAFTMADE warrants this fan for use as intended under the following provision: CRAFTMADE will replace any fan which has faulty performance due to a defect in material or workmanship or fails to operate satisfactorily when failure results from normal use. Contact Craftmade Customer Service at **800-486-4892, Option 1** or via email at **customerservice@craftmade.com**.

In the event a product is no longer available, CRAFTMADE will make best efforts to offer a comparable product or credit towards another CRAFTMADE fan.

The purchaser shall be responsible for all costs incurred in the removal and reinstallation.

This warranty does not apply when damage from mechanical, physical, electrical or water abuse results in causing the malfunction. Deterioration of finishes or other parts due to time or exposure to salt air is specifically exempted under this warranty. Shades and light bulbs are not covered by this warranty but will be replaced if found broken at time of purchase.

Neither CRAFTMADE nor the manufacturer will assume any liability resulting from improper installation or use of this product. In no case shall the company be liable for any consequential damages for breach of this, or any other warranty expressed or implied whatsoever. This limitation as to consequential damages shall not apply in states where prohibited.

Parts, Replacement or Technical Assistance.

For parts, replacement, technical assistance or additional information, please have the fan model number, name or picture available and contact Craftmade in one of the following ways:

Customer Support:

800-486-4892, Option 1

Technical Support:

800-486-4892, Option 2

Email:

customerservice@craftmade.com

www.craftmade.com

CRAFTMADE™

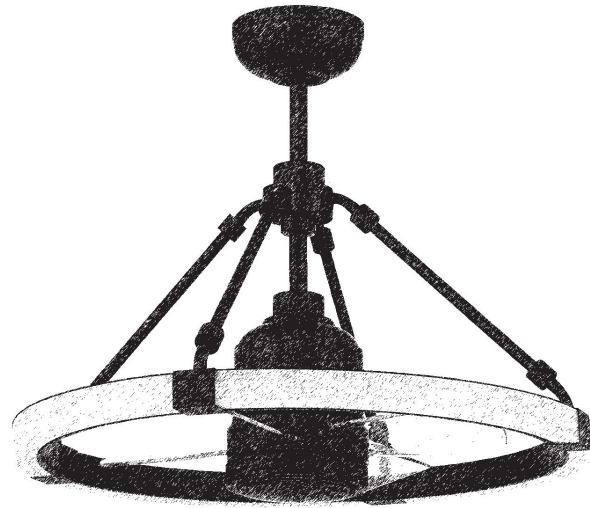

Levy

Guía de instalación

Para modelo:
LVY24

ADVERTENCIA:
**El motor DC no
funcionará hasta
que las aspas
estén instaladas**

**El control remoto y
el receptor se han
programado de
antemano.**



E192641

peso neto del ventilador:

7,7 kg (16,98 lb)—aspas acrílicas transparentes

9,8 kg (21,61 lb)—aspas de madera

Índice de materias:

Sugerencias de seguridad. Pág. 3

Desempaquetado del ventilador. Pág. 4

Inventario de piezas. Pág. 4

Preparación para la instalación. Pág. 5

Instalación del soporte de montaje. Pág. 5

Ensamblaje del ventilador. Págs. 6 - 7

Instalación eléctrica. Pág. 8

Colocación de la cubierta decorativa. Pág. 8

Colocación de las aspas. Pág. 9

Instalación de la caja de encendido. Pág. 9

Funcionamiento del control remoto. Pág. 10

Activar las funciones inteligentes de su
ventilador. Pág. 11

Verificación del funcionamiento del
ventilador. Pág. 12

Programar el ventilador/Activar el nuevo
código. Pág. 12

Localización de fallas. Pág. 13

Garantía. Pág. 13

Piezas, reemplazo o asistencia técnica. Pág. 13

Activar su nuevo ventilador inteligente; Descargar la aplicación Bond Home

- Con su dispositivo inteligente, navegar en la tienda de aplicaciones (Apple App store o Google Play), descargar la aplicación gratis **Bond Home** y crear una cuenta.
- Asegurarse de que el ventilador y el receptor estén recibiendo la corriente del suministro de fuerza eléctrica de la casa usando el control remoto para ENCENDER y APAGAR el ventilador y la luz.
- Abrir la aplicación **Bond Home** en su dispositivo inteligente y seguir las instrucciones de paso a paso incluidas en la aplicación que se aplican para agregar su ventilador.
- Disfrutar de las características y funcionalidades del ventilador que solo puede obtener activando el ventilador a través de la aplicación.

SUGERENCIAS DE SEGURIDAD.

LEER TODAS LAS INSTRUCCIONES E INFORMACIÓN DE SEGURIDAD CUIDADOSAMENTE ANTES DE INSTALAR SU VENTILADOR Y GUARDAR ESTAS INSTRUCCIONES.

ADVERTENCIA

- Para evitar la posibilidad de una descarga eléctrica, desconectar la corriente en la caja de fusibles principal o el interruptor protector antes de iniciar la instalación del ventilador o antes de repararlo o instalar cualquier accesorio.
- Para reducir el riesgo de incendio, descarga eléctrica o daño corporal, instalar en una caja de salida marcada "Acceptable para sostener ventilador de 15,9 kg (35 lb) o menos" ["Acceptable for Fan Support of 15.9 kg (35 lb) or less"] y utilizar los tornillos proporcionados con la caja de salida. La mayoría de las cajas de salida que normalmente se usan para sostener los aparatos de alumbrado no siempre son apropiadas para sostener ventiladores y es posible que las tenga que reemplazar. En caso de duda, consultar con un electricista calificado.
- Para reducir el riesgo de incendio, descarga eléctrica o daño corporal, los conectores para cable provistos con este ventilador son diseñados para aceptar sólo un cable de calibre 12 de la casa y dos cables principales del ventilador. Si el calibre del cable de la casa es superior al 12 o hay más de un cable de la casa para conectar a los cables principales del ventilador al cual corresponda cada uno, consultar con un electricista para informarse sobre el tamaño correcto de conectores para cable que se debe usar.
- Para reducir el riesgo de incendio o una descarga eléctrica, no usar el ventilador con ningún control de velocidad de estado sólido ni controlar la velocidad del ventilador con un interruptor con reductor de luz de gama completa. [El usar un interruptor con reductor de luz de gama completa para controlar la velocidad del ventilador causará un zumbido recio del ventilador.]
- Para reducir el riesgo de daño corporal, no doblar las aspas durante el ensamblaje ni después de la instalación. No introducir ningún objeto entre las aspas mientras estén rotando.
- Para reducir el riesgo de lesiones corporales graves, NO utilizar herramientas eléctricas para ensamblar las piezas del ventilador, incluso las aspas.
- Para reducir el riesgo de daño corporal o algún daño al ventilador o a cualquier otra cosa, tener cuidado al estar trabajando alrededor del ventilador o limpiándolo.
- Este ventilador DEBE instalarse con el cable de seguridad provisto. Si no se utiliza el cable de seguridad provisto, se pueden producir lesiones personales, daños al ventilador o a otras propiedades.
- Para reducir el riesgo de daño corporal, usar **sólo** las piezas provistas con este ventilador. **Al usar piezas DISTINTAS a las provistas con este ventilador se invalidará la garantía.**

PRECAUCIÓN

- Para reducir el riesgo de daño corporal, es posible que sea necesario usar guantes al manejar las piezas del ventilador que tengan bordes afilados.
- NO manipular ni intentar reparar el componente LED de la lámpara. La fuente de luz está diseñada para esta aplicación específica y el mantenimiento no debe estar a cargo de personal sin capacitación. De ser necesario algún tipo de mantenimiento, llamar a nuestro departamento de Servicio al cliente.
- Los cambios o las modificaciones no aprobadas por la parte responsable de la conformidad podrían invalidar la autorización del usuario para manejar el equipo. [El equipo se refiere al control remoto y/o el control de pared y/o el juego de luz LED.]
NOTA: Este equipo se ha probado y se ha verificado que cumple con los límites para un dispositivo digital clase B, conforme a la sección 15 de las reglas de la Comisión Federal de Comunicaciones (FCC, por sus siglas en inglés). Estos límites están diseñados para proporcionar protección razonable contra interferencias perjudiciales en una instalación residencial. Este equipo genera, utiliza y puede irradiar energía de radiofrecuencia y, si no se instala y se usa de acuerdo con las instrucciones, puede causar interferencia perjudicial para las comunicaciones de radio. Sin embargo, no se garantiza que no se producirán interferencias en una instalación en particular. Si este equipo genera una interferencia perjudicial para la recepción de radio o televisión, que se puede determinar al encender y apagar el equipo, se recomienda al usuario que intente corregir la interferencia con una o más de las siguientes medidas:
 - * Reorientar o reubicar la antena de recepción.
 - * Aumentar la separación entre el equipo y el receptor.
 - * Conectar el equipo a una salida en un circuito diferente de aquel al que el receptor está conectado.Consultar al distribuidor o a un técnico especializado en televisión y radio para obtener ayuda.
- El juego de luz LED cumple con la sección 15 de las reglas de la FCC. Se sujeta el funcionamiento a las dos condiciones siguientes: (1) este juego de luz LED no puede causar una interferencia perjudicial, (2) este juego de luz LED tiene que aceptar cualquier interferencia recibida, inclusive interferencia que puede producir un funcionamiento indeseado.

1. Asegurarse de que todas las conexiones eléctricas cumplan con los Códigos o las Ordenanzas Locales, el Código Nacional Eléctrico y ANSI/NFPA 70-1999. Si usted no está familiarizado con el alambrado eléctrico o los cables de la casa/el edificio son de colores diferentes a los cuales se refieren en las instrucciones, favor de buscar un electricista calificado.
2. Asegurarse de que haya localizado una ubicación para su ventilador que permite el espacio necesario para la rotación de las aspas, y por lo menos 2,13 metros (7 pies) de espacio libre entre el piso y las puntas de las aspas. Debe instalar el ventilador para que las puntas de las aspas queden a una distancia de por lo menos 76 centímetros (30 pulgadas) de las paredes y otras estructuras verticales.
3. La caja de salida eléctrica debe estar bien sujeta a la viga de soporte del techo y deben poder sostener por lo menos 16 kilogramos (35 libras). La caja de salida debe tener apoyo directo de la estructura del edificio. Sólo usar cajas de salida registradas con CUL en Canadá o UL en EEUU que indican que "sirven para ventilador" ("FOR FAN SUPPORT" en inglés).
4. Los diagramas eléctricos son únicamente para referencia.
5. Después de haber terminado la instalación, asegurarse de que todas las conexiones estén totalmente seguras.
6. Después de haber terminado todas las conexiones eléctricas, los conductores empalmados deben ser volteados para arriba y colocados cuidadosamente dentro de la caja de salida. Los alambres se deben de separar con el conductor a tierra a un lado y el conductor a tierra del equipo al lado opuesto.
7. No utilizar el interruptor de reversa hasta que el ventilador se haya parado completamente. [Nota: Si se usa un control remoto con capacidad de reversa, cambiar la dirección de las aspas sólo cuando el ventilador esté en velocidad BAJA.]
8. No utilizar agua ni detergentes para limpiar el ventilador ni las aspas. Usar un trapo seco o ligeramente húmedo para su limpieza general.
9. El juego de luz LED se puede regular al 10% con el control remoto provisto.

Distribuido por: Craftmade, 3901 S. 20th Avenue, DFW Airport, TX 75261; 800-486-4892

NOTA: No se debe concluir que las precauciones de seguridad importantes e instrucciones en este manual van a abarcar todas las condiciones y situaciones posibles que puedan ocurrir. Se debe entender que el sentido común y la precaución son factores necesarios en la instalación y la operación de este ventilador.

1. Desempaquetado del ventilador.

Abrir el empaque cuidadosamente. Sacar los artículos del embalaje. Sacar la unidad del motor y ponerla en una alfombra o en el embalaje para evitar rayar el acabado. Guardar la caja de cartón o el empaquetamiento original en caso de que tenga que mandar el ventilador para alguna reparación. Comprobar las piezas del ventilador con el inventario de piezas y verificar que se incluyeron todas.

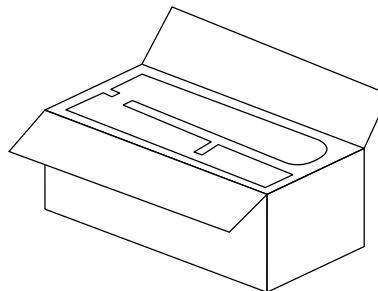

2. Inventario de piezas.

- a.** soporte de montaje. 1 unidad
- b.** tubo y bola que sirve para colgar . 1 unidad
- c.** cubierta decorativa. 1 unidad
- d.** cubierta del cuello. 1 unidad
- e.** tapa de la cubierta decorativa. 1 unidad
- f.** varilla. 4 unidades
- g.** unidad del motor. 1 unidad
- h.** transmisor del control remoto. 1 unidad
- i.** receptor del control remoto. 1 unidad
- j.** juego de luz LED. 1 unidad
- k.** caja de encendido. 1 unidad
- l.** placa para el aspa. 4 unidades
- m.** aspa. 4 unidades
- n.** paquetes de artículos de ferretería

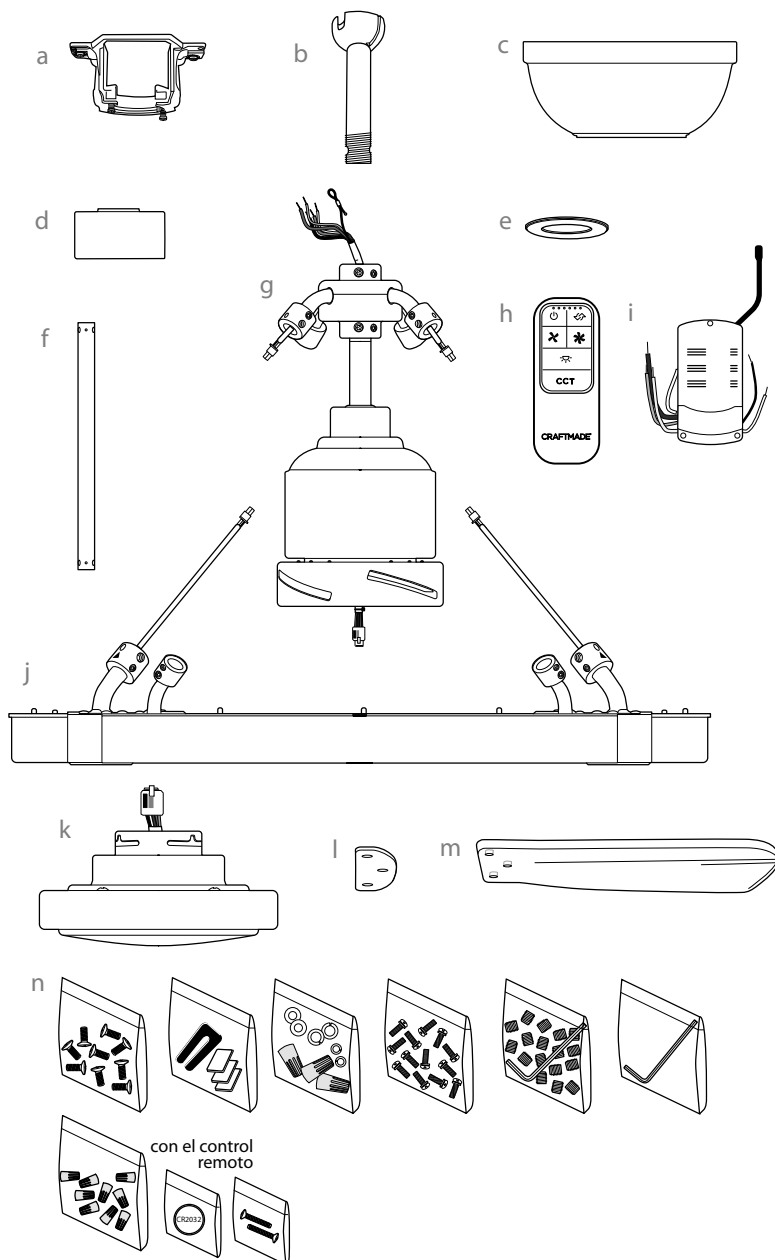

**Los dibujos de las piezas en este manual sólo son representativos*

⚠ RECORDATORIO IMPORTANTE:
Se tienen que utilizar las piezas provistas con este ventilador para una instalación adecuada y su seguridad. **⚠**

3. Preparación para la instalación.

Para prevenir daño corporal y otros daños, estar seguro de que el lugar en donde va a colgar el ventilador le permite un espacio libre de 2,13 m (7 pies) entre las puntas de las aspas y el piso y 76 cm (30 pulg.) entre las aspas y cualquier pared u otra obstrucción. Este ventilador es adecuado para habitaciones hasta 9,3 metros cuadrados (100 pies cuadrados).

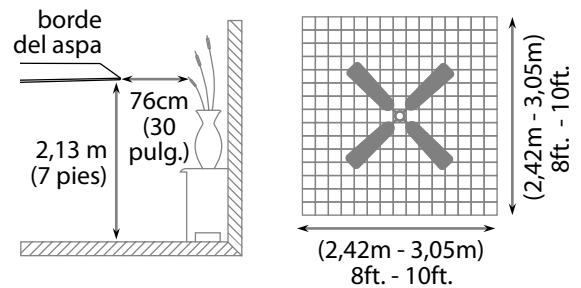

Se puede colgar este ventilador **con tubo** en un techo regular (sin inclinación) o abovedado. La longitud colgante se puede extender comprando un tubo más largo (con diámetro de 1,27 cm/0,5 pulg.). **NO** hay ningún otro tipo de instalación, como al **ras con el techo**, disponible para este ventilador.

Se necesitan las herramientas siguientes para la instalación:

Destornillador de estrella Phillips, destornillador de paleta (plano), alicates ajustables o llave de tuercas, escalera de tijera, cortaalambres y cinta aisladora.

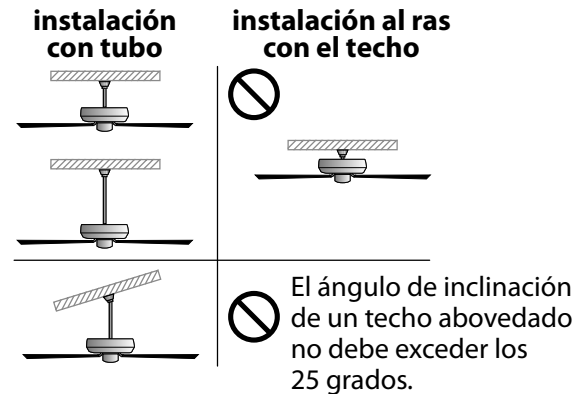

4. Instalación del soporte de montaje.

Apagar los cortacircuitos en el panel de electricidad que suplen corriente a la caja de salida y asegurarse de que el interruptor de luz esté APAGADO.

⚠️ ADVERTENCIA: El no desconectar el suministro de fuerza antes de la instalación puede tener por resultado lesiones graves.

Quitar el aparato existente.

⚠️ ADVERTENCIA: Si utiliza una caja de salida existente, asegurarse de que la caja de salida esté firmemente conectada a la estructura del edificio y que sea capaz de sostener el peso total del ventilador. Asegurarse de que la caja de salida indique claramente que "Sirve para ventilador" (FOR FAN SUPPORT); si no, se debe reemplazar con una caja de salida aprobada. El no hacer el cambio si es necesario puede resultar en lesiones graves.

⚠️ PRECAUCIÓN: Asegurarse de que la caja de salida esté conectada a tierra correctamente y que haya un conductor a tierra (VERDE o pelado).

Instalar el soporte de montaje utilizando los tornillos originales, las arandelas de resorte y las arandelas planas de su nueva o existente caja de salida.* Si hace la instalación en un techo abovedado, colocar el soporte de montaje con la abertura dirigida hacia la parte alta del techo. Arreglar el alambrado eléctrico (los cables) en la parte de atrás del soporte y lejos de la abertura del soporte.

***Nota:** Es muy importante usar los artículos de ferretería correctos al instalar el soporte de montaje puesto que sirve para sostener el ventilador.

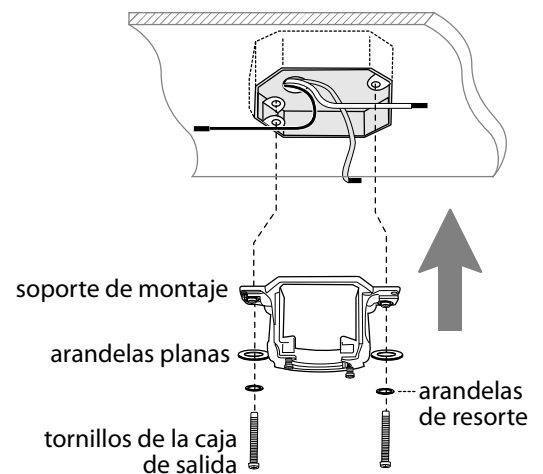
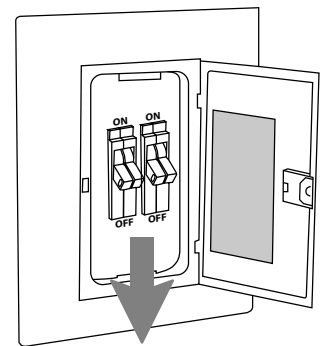

5. Ensamblaje del ventilador.

Localizar la llave Allen pequeña proporcionada en el paquete de artículos de ferretería. Utilizar la llave Allen para aflojar el perno en el cuello en la parte de arriba de la unidad del motor y luego quitarlo jalándolo. Si es necesario, aflojar parcialmente los tornillos de fijación del cuello en la parte superior de la unidad del motor.

[Referirse al **diagrama 1**.]

Colocar el juego de luz LED (con el lado plano boca abajo) en una superficie limpia y plana que no causará daño al aro LED. Localizar todos los tornillos Allen y la llave Allen grande proporcionados en el paquete de artículos de ferretería--se usarán para instalar las varillas.

Parcialmente instalar todos los tornillos Allen en el juego de luz LED y en la parte de arriba de la unidad del motor *así como se muestra en el dibujo al lado*. [Referirse al **diagrama 2**.]

NOTA: Asegurarse de instalar los tornillos Allen con el extremo abierto hacia afuera para poder tener acceso con la llave Allen después.

Instalar las varillas observando las flechitas en cada una--usar la flechita en cada varilla para alinearla con la flechita en la abrazadera del juego de luz LED. Ya estando alineadas, usar los tornillos para las varillas para fijar las varillas (una por una) al juego de luz LED. [**IMPORTANTE:** Instalar las 4 varillas en el juego de luz LED ANTES de iniciar la fijación de las varillas en la unidad del motor.] 2 de las varillas se fijarán de manera sencilla, para las otras 2 varillas se tendrá que pasar el cableado del juego de luz LED por la varilla primero. [Referirse al **diagrama 3**.]

Cuando esté listo para sujetar las varillas a la unidad del motor, se le recomienda conectar la conexión "molex" que sale de las 2 varillas con cable primero, en eso será más fácil alinear las varillas restantes con la unidad del motor. Por último, apretar cada tornillo Allen para asegurar el juego de luz LED a la unidad del motor. [Referirse al **diagrama 4**.]

Una vez que se hayan fijado las 4 varillas al juego de luz LED y la unidad del motor, apretar bien **todos** los tornillos Allen.

⚠ ADVERTENCIA: El no apretar bien los tornillos Allen puede causar lesiones personales o daño al product.

Sugerencia: Para preparar los cables para pasarlos por el tubo, poner un pedacito de cinta aisladora en la punta de los cables--esto mantendrá los cables juntos al pasarlos por el tubo. [Referirse al **diagrama 4**.]

[El "Ensamblaje del ventilador" continúa en la página siguiente].

NOTA: No se debe concluir que las precauciones de seguridad importantes e instrucciones en este manual van a abarcar todas las condiciones y situaciones posibles que puedan ocurrir. Se debe entender que el sentido común y la precaución son factores necesarios en la instalación y la operación de este ventilador.



diagrama 1



diagrama 2

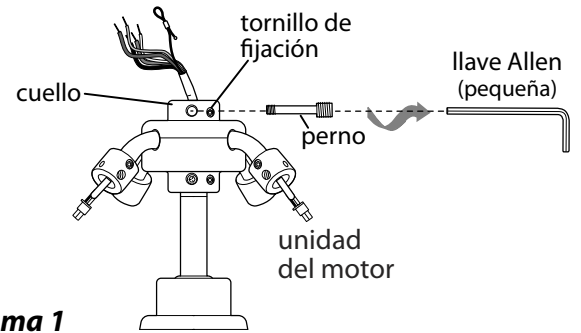

diagrama 3

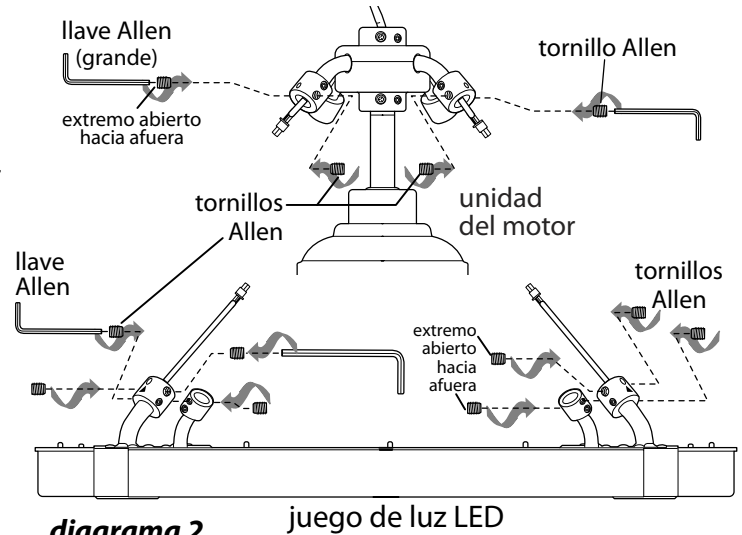

diagrama 4

5. Ensamblaje del ventilador. (cont.)

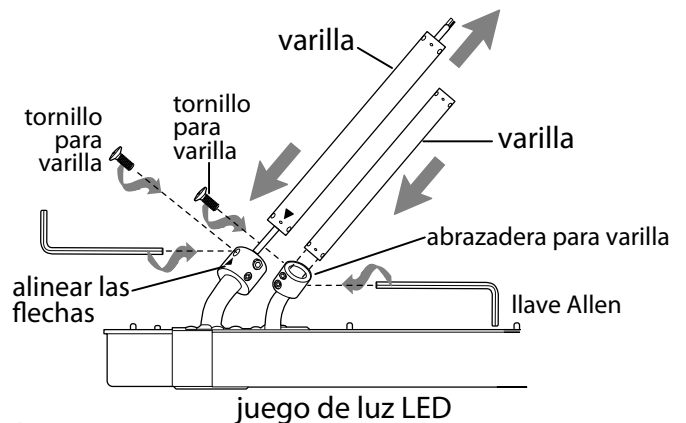
Determinar el largo del tubo que desea usar. Pasar los cables del ventilador y el cable de seguridad a través del extremo del tubo que tenga rosca y con cuidado jalar el cableado en exceso por la parte de arriba del tubo. [Referirse al **diagrama 5**.]

Enroscar el tubo en el cuello de la unidad del motor hasta alinearse el agujero para el perno en el tubo con el del cuello—*asegurarse de que no se tuerzan los cables*. Volver a introducir el perno y la clavija que se quitaron anteriormente. Apretar bien el perno y los tornillos de fijación del cuello en la parte superior de la unidad del motor con la llave Allen pequeña. [Referirse al **diagrama 5**.]

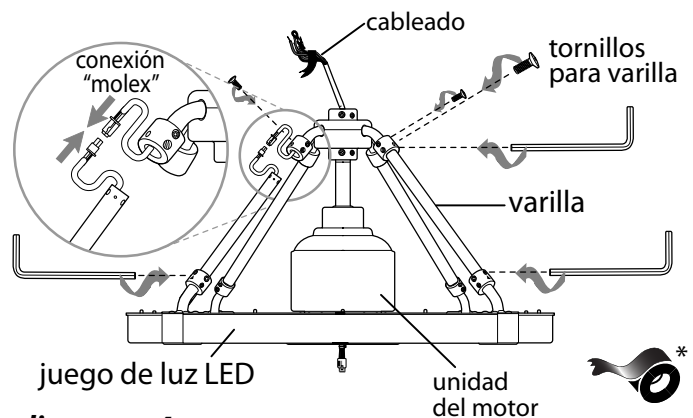
Deslizar la cubierta del cuello, la tapa de la cubierta decorativa y la cubierta decorativa por el tubo. [Referirse al **diagrama 5**.] (**NOTA:** Se tiene que voltear la tapa de la cubierta decorativa para que el lado liso dé a la unidad del motor).

Pasar los cables y el cable de seguridad por la bola que sirve para colgar y luego deslizar la bola que sirve para colgar sobre el tubo—la parte de arriba del tubo debe tener el agujero para el tornillo de fijación en ese extremo; usar ese agujero al colocar el tornillo de fijación. Introducir el perno de tope en la parte de arriba del tubo y subir la bola que sirve para colgar. Asegurarse de que el perno de tope se ponga en línea con las ranuras dentro de la bola que sirve para colgar. Apretar bien el tornillo de fijación. [Referirse al **diagrama 6**.]

⚠ ADVERTENCIA: Si no se aprieta bien el tornillo de fijación (en la bola que sirve para colgar) es posible que se afloje el ventilador y que se caiga.

Ya que esté sujeto el soporte de montaje a la caja de salida y capaz de apoyar el ventilador, usted está listo para colgar el ventilador. Agarrar el ventilador firmemente con las dos manos. Deslizar el tubo por la abertura del soporte de montaje y dejar que se detenga la bola en el soporte de montaje. Girar la bola que sirve para colgar hasta que la ranura de la bola se alinee con la parte saliente del soporte de montaje. [Referirse al **diagrama 7**.]

⚠ ADVERTENCIA: El no alinear la ranura en la bola que sirve para colgar con la parte saliente del soporte de montaje puede causar lesiones graves o la muerte.

Sugerencia: Solicitar ayuda de otra persona para mantener sujeta la escalera y para que le suba el ventilador cuando usted ya esté preparado en la escalera para colgarlo.

Encontrar un punto de acoplamiento seguro (se recomienda la viga de madera en el techo) y asegurar el cable de seguridad. Utilizar tornillo para madera para trabajos pesados, arandela y arandela de seguridad (no provistos) en el bucle del cable de seguridad. Si es necesario, ajustar el bucle en el extremo del cable de seguridad. El bucle en el extremo del cable de seguridad debe ser de tal tamaño que pase justo sobre la punta de la parte rosca del tornillo para madera. *Poner el cable a prueba, jalando con un alicate la parte suelta en la punta del cable. Si el cable se desliza, hay que ajustar el bucle de nuevo.* [Referirse al **diagrama 7**.]

Se puede poner el cable en exceso en el área del techo.



diagrama 5



diagrama 6

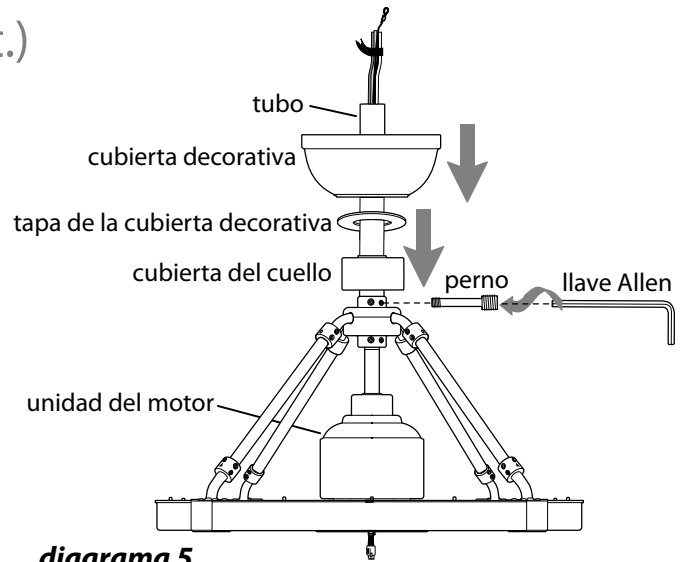

diagrama 7

6. Instalación eléctrica.

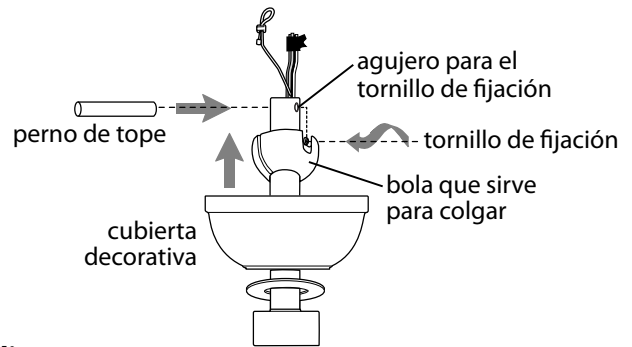
⚠️ ADVERTENCIA: Apagar los cortacircuitos en el panel de electricidad que suplen corriente a la caja de salida y asegurarse de que el interruptor de luz esté APAGADO.

⚠️ PRECAUCIÓN: Asegurarse de que la caja de salida esté conectada a tierra como es debido y que exista un conductor a tierra (**VERDE** o pelado).

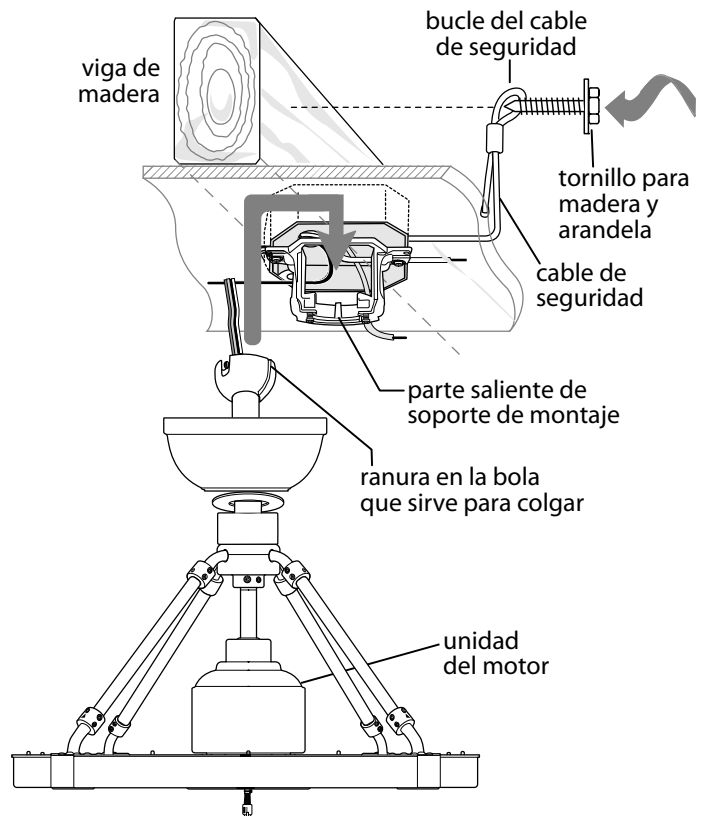
Asegurarse de que todas las conexiones eléctricas cumplan con los Códigos o las Ordenanzas Locales y el Código Nacional Eléctrico. Si usted no está familiarizado con el alambrado eléctrico o los cables de la casa/ el edificio son de colores diferentes a los cuales se refieren en el diagrama al lado, favor de buscar un electricista calificado.

Nota: Si la longitud del alambrado que sale del ventilador es demasiado, se puede cortarlo al largo deseado y luego pelarlo.

Una vez que el ventilador esté bien sujeto en el soporte de montaje, alambrar el RECEPTOR con los conectores para cable provistos así como se muestra en el diagrama al lado.

Sugerencia: Mientras está haciendo la instalación eléctrica, recordar que los cables no deben impedir el posicionamiento del receptor en el soporte de montaje.

* Como una medida de seguridad adicional, envolver cada conector para cable por separado con cinta aisladora.

Meter el receptor (con el lado plano boca arriba) en el soporte de montaje y cuidadosamente empujar los conectores para cable que tienen cinta dentro de la caja de salida. Dejar que la antena se quede fuera del soporte de montaje.

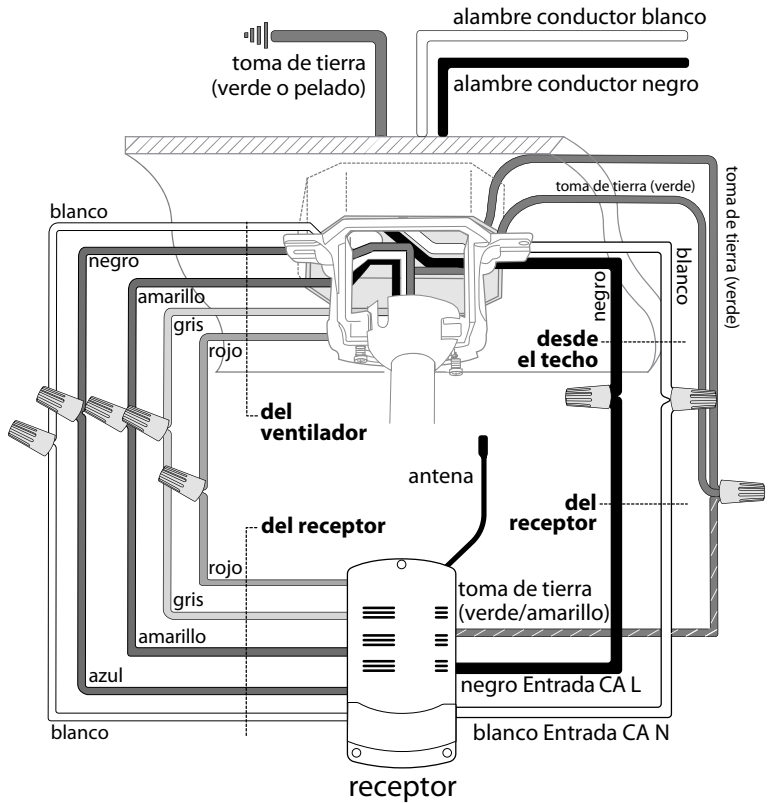

(cableado para el receptor)



7. Colocación de la cubierta decorativa.

Localizar los 2 tornillos en la parte inferior del soporte de montaje y quitar el tornillo que está localizado más cerca del extremo abierto del soporte de montaje. Aflojar parcialmente el otro tornillo. Elevar la cubierta decorativa hasta el soporte de montaje. Poner la parte redondeada del agujero con ranura en la cubierta decorativa encima del tornillo aflojado en el soporte de montaje y empujar hacia arriba. Girar la cubierta decorativa para cerrarla. Volver a introducir el tornillo que se quitó y luego apretar bien ambos tornillos.

Subir la tapa de la cubierta decorativa hasta la cubierta decorativa, alineando la parte redondeada de los agujeros con ranura en la tapa de la cubierta decorativa con las cabezas de tornillo en el fondo de la cubierta decorativa. Girar la tapa de la cubierta decorativa a la derecha (en sentido de las agujas del reloj) hasta que ya no gire.

*Recordar que la antena del receptor del control remoto debe quedar fuera del soporte de montaje.

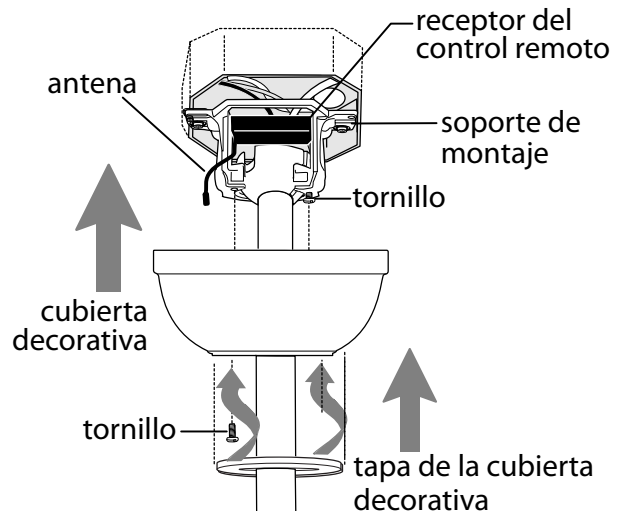

8. Colocación de las aspas.

⚠ ADVERTENCIA: Para reducir el riesgo de lesiones corporales graves, NO utilizar herramientas eléctricas para ensamblar las aspas. Si aprieta demasiado los tornillos, las aspas podrían agrietarse y quebrarse.

Localizar los 12 tornillos para las aspas/arandelas de seguridad en un paquete de artículos de ferretería.

Antes de instalar cada una de las aspas, darse cuenta de la etiqueta en el asa que indica ESTE LADO HACIA ARRIBA. Deslizar un asa por una de las aberturas estrechas y rectangulares en la unidad del motor, alineando los agujeros en el asa con los del brazo para el asa (*ubicado DENTRO de la unidad del motor y visible desde del lado INFERIOR de la unidad del motor*)—referirse al dibujo al lado. Colocar 1 placa para el asa en el asa, colocándola para que el lado liso toque el asa, y alinear los agujeros como se muestra. Introducir 3 tornillos para fijar el asa/arandelas de seguridad con los dedos primero, empezando con el de en medio, para sujetar el asa al motor. Antes de apretar los tornillos bien, repetir el procedimiento con las demás aspas. Apretar bien todos los tornillos solo después de que se hayan sujetado las 4 aspas.

NOTA: Apretar los tornillos para las aspas dos veces al año.

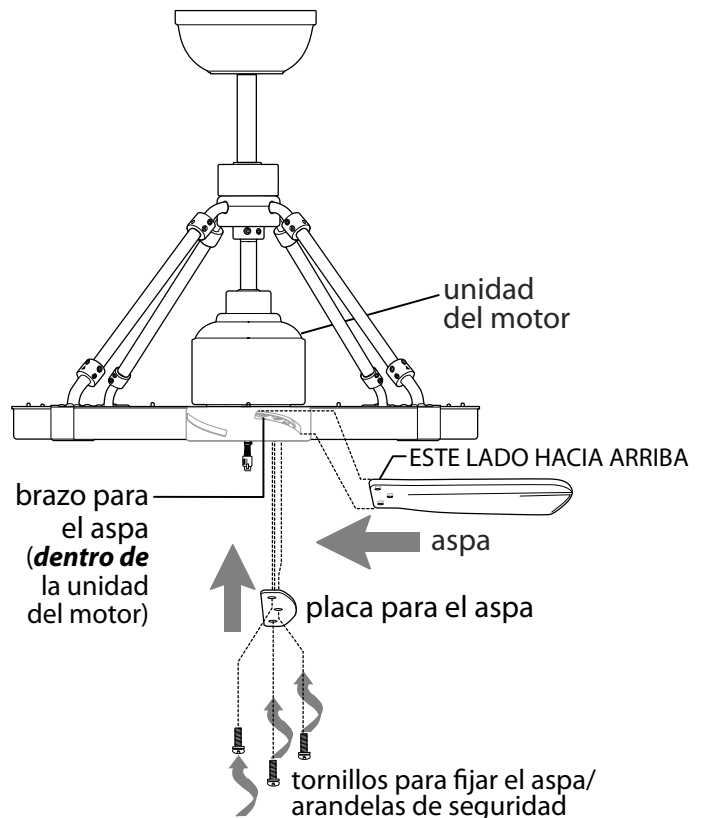

9. Instalación de la caja de encendido.

Conectar el enchufe hembra de la caja de encendido al enchufe macho del motor, haciendo coincidir los colores del enchufe macho con los del hembra para que se ajusten. **[NOTA:** Es posible que sea necesario moverle la cubierta protectora en los cables para asegurarse del color de los cables.] Asegurarse de que se conecten bien los enchufes.

Con cuidado arreglar el cableado dentro de la caja de encendido para que no se queden apretados los cables al fijar la caja de encendido a la unidad del motor.

Localizar las ranuras alargadas en la caja de encendido. Alinear las ranuras alargadas con los postes de en medio de la placa del motor (localizados en la parte inferior de la unidad del motor) y empujar hacia arriba. Girar la caja de encendido a la DERECHA (en sentido de las agujas del reloj) hasta que se quede encajada.

Con **MUCHO CUIDADO** jalar la caja de encendido hacia abajo para asegurarse de que quedó bien encajada.

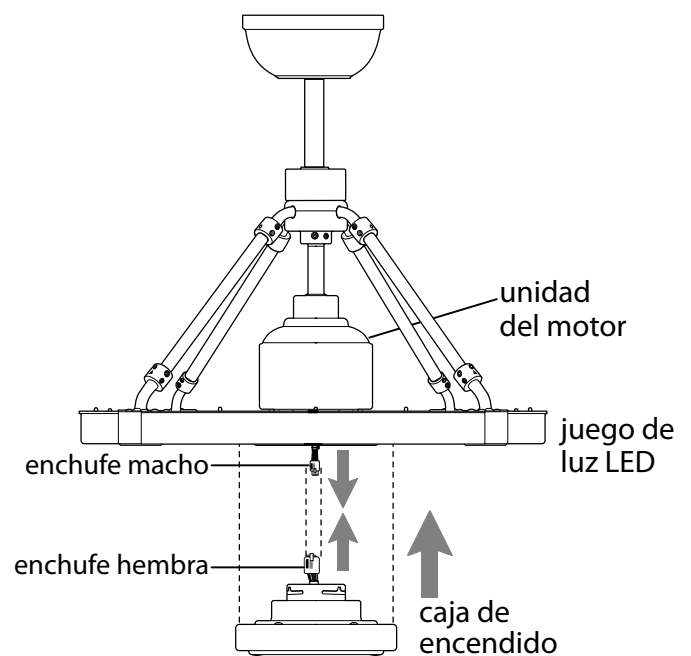

10. Funcionamiento del control remoto.

El control remoto y el receptor se han programado de antemano.

Retire la cubierta de la batería en la parte de atrás del control remoto al aflojar el tornillo de la cubierta de la batería. Luego, use la pestaña para abrir el compartimiento de la batería. Instalar 1 batería de 3 voltios, tamaño CR2032 (incluida). Volver a conectar la electricidad. Pruebe las funciones de la luz y el ventilador para confirmar que el proceso de programación esté completo- ver la Sección 12.

⚠ ADVERTENCIA: la batería se debe introducir en la polaridad correcta.

⚠ ADVERTENCIA: *peligro de asfixia/ingestión* - izeas pequeñas. Mantener las baterías nuevas y usadas fuera del alcance de los niños. **Ingerir la batería puede causar lesiones graves o la MUERTE.** Una batería de botón o de moneda ingerida puede causar **QUEMADURAS QUÍMICAS INTERNAS** en tan solo **2 HORAS. BUSQUE ATENCIÓN MÉDICA INMEDIATA** si sospecha que una batería ha sido ingerida o insertada dentro de cualquier parte del cuerpo. Para información sobre tratamiento llamar a la Línea Nacional de Ingestión de Baterías: 1-800-498-8666.

⚠ ADVERTENCIA: la batería NO es recargable. Las baterías que no es recargable no debe recargarse.

⚠ PRECAUCIÓN: "NO ARROJAR LAS BATERÍAS AL FUEGO, PUEDEN EXPLOTAR O CHORREAR" - Antes de desechar baterías alcalinas domésticas, se recomienda consultar a los coordinadores de residuos domésticos peligrosos o de reciclaje locales y estatales para solicitarles información específica sobre el programa vigente en su zona. A su vez, puede localizar un centro de reciclaje llamando al 1-800-8-BATTERY o el 1-877-2-RECYCLE, o visitando la página www.epa.gov/epawaste/index.htm o www.earth911.org para obtener más información.

IMPORTANTE: guardar el transmisor lejos del calor excesivo o la humedad. Para prevenir daño al transmisor, sacar la batería si no se va a utilizar el transmisor por un tiempo extendido.

NOTA: saque la batería si está descargada o tiene poca carga y deséchela de manera apropiada.

botón  - ENCIENDE y APAGA el *ventilador*

botón  - controlar la dirección del *ventilador*

botón  - para bajar la velocidad del *ventilador*. Las luces LED azules mostrarán la velocidad actual.

botón  - para aumentar la velocidad del *ventilador*. Las luces LED azules mostrarán la velocidad actual.

botón  - para encender o apagar la luz (si se aplica). Mantenga presionado para usar la función de atenuación

botón CCT - para cambiar la temperatura de color de la luz LED

Opción 1 : Blanco cálido

Opción 2 : Blanco brillante

Opción 3 : Luz del día

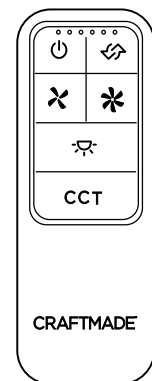
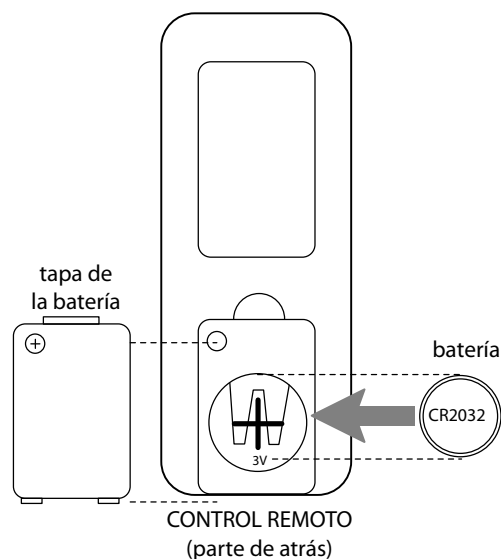

control remoto de mano

11. Activar las funciones inteligentes de su ventilador. (Opcional)

Para disfrutar de todas las funciones inteligentes de su ventilador de techo (como la configuración de velocidad de brisa, crear horarios, activación por voz, y más) debe conectar a su red Wi-Fi.

Favor de seguir los siguientes pasos:





1. Descargar la aplicación **Bond Home**, disponible en Google Play Store y Apple App Store, o usar el código QR para descargar la aplicación.
2. Abrir la aplicación **Bond**.
 - Si ya tiene una cuenta de **Bond**, simplemente iniciar una sesión y continuar con el paso 3. Si no tiene una cuenta de **Bond**, oprimir "Create Account" (crear cuenta) y registrar su nombre, correo electrónico y crear una contraseña.
3. Seleccionar "+" para agregar un dispositivo.
4. Seleccionar "**Smart By Bond**" (SBB).
5. Conectar la aplicación **Bond Home** a su ventilador de techo siguiendo las instrucciones que aparecen en pantalla. Puede encontrar su identificación de configuración **Bond** en el paquete del ventilador de techo.
6. Una vez que la aplicación **Bond** se conecte al ventilador, seleccionar "**CONTINUE**" (continuar) para continuar.
7. Hacer prueba de las funciones del ventilador:
 - Tiene la opción de desactivar la función de luz si su ventilador no tiene luz.
8. Seleccionar "**YES, IT WORKS**" (sí, funciona).
9. Especificar información sobre su ventilador:
 - Seleccionar "**Location**" (ubicación) y elegir una de las opciones predefinidas o agregar su propia ubicación seleccionando "**OTHER**" (otro). Cuando termine, seleccionar "**Save**" (guardar).
 - Seleccionar el nombre del aparato y registrar un nombre para dicho aparato. Cuando termine, seleccionar "**OK**" para guardar. **POR FAVOR TOMAR EN CUENTA:** el nombre que proporcione será utilizado por los asistentes de voz (como Google Assistant, Amazon Alexa y otros), por lo que lo óptimo es un nombre simple y fácil de recordar.
10. Seleccionar "**Continue**" (continuar).
11. Seleccionar la red Wi-Fi a la cual le gustaría conectar el ventilador SBB.
12. Introducir la contraseña de Wi-Fi y seleccionar "**OK**".
 - Si hay algún problema con la conexión o se ingresa una contraseña incorrecta, recibirá un mensaje de error. Seleccionar "**OK, I've Got It**" (entendido).
13. Una vez realizada la conexión, seleccionar "**DONE**" (hecho).
14. Si el ventilador SBB no se muestra en la aplicación **Bond**, deslizar hacia abajo para actualizar.



Para obtener ayuda en cualquier momento durante este proceso, pasar a la sección "**Help**" (ayuda) de la aplicación:

- Oprimir "**Settings**" (Configuración)
- Oprimir en "**Help Center**" (Centro de ayuda)
- Eligir "**Open a Ticket**" (Empezar un tíquet) o "**Live Chat**" (Chatear en vivo)

12. Verificación del funcionamiento del ventilador.

Se le recomienda poner el ventilador a prueba antes de terminar la instalación. Regresar la corriente de electricidad en el cortacircuitos y el interruptor de pared (si se aplica). Poner a prueba la función de luz de APAGADO y ENCENDIDO con el botón ; pruebe la función de atenuación al presionar el botón  y mantenerlo presionado durante un máximo de 5 segundos. Verificar las velocidades del ventilador con los diferentes botones  /  de velocidad. Al cambiar la velocidad del ventilador, los LED del control remoto se encenderán para indicar la velocidad actual. Si el control remoto maneja todas las funciones del ventilador y la luz, se ha instalado bien la batería. Si el control remoto no controla todas las funciones del ventilador y/o la luz, favor de referirse a la sección "Localización de fallas" para resolver cualquier asunto antes de comunicarse con el Servicio al cliente.

Hay que poner el ventilador en posición BAJA antes de poner el ventilador en reversa. Usar el botón  para que circule bien el aire dependiendo de las estaciones del año. Un ventilador de techo le permitirá subir el termostato en verano y bajarlo en invierno sin notar una diferencia en su comodidad.

NOTA: si el control remoto interfiere con otros aparatos, consulte las instrucciones que se refieren el botón de ENCENDIDO en la Sección 13 abajo.

IMPORTANTE: hay que sincronizar el control remoto con el ventilador para que funcione correctamente.

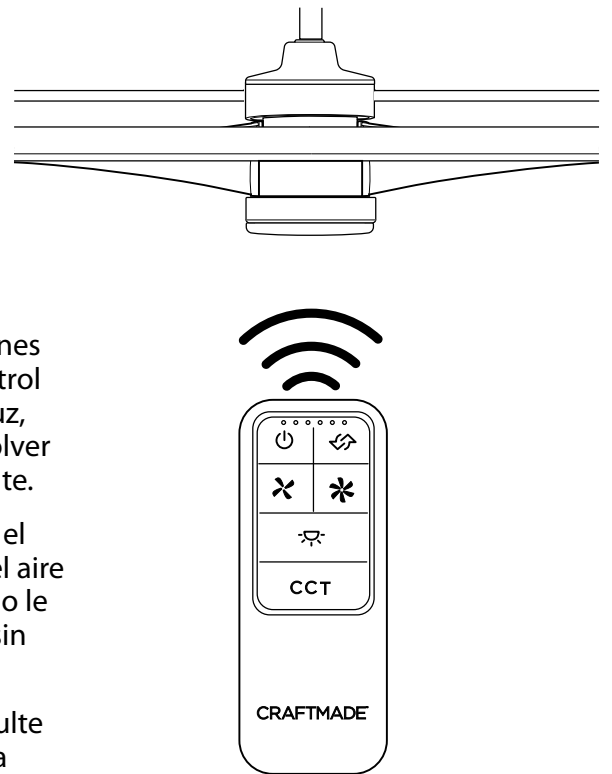

13. Programar el ventilador./Activar el nuevo código.

⚠ PRECAUCIÓN: se puede programar el transmisor del control remoto para usar con varios receptores o ventiladores. Si no desea hacer esto, apagar el interruptor de cualquier otro receptor o ventilador programable.

Si se borra la programación del control remoto y el ventilador, o si a comprado un control remoto nuevo, volver a programar el ventilador primero apague el ventilador. Retire la cubierta de la batería en la parte de atrás del control remoto al aflojar el tornillo de la cubierta de la batería. Si aún no has instalado una batería, Instalar 1 batería de 3 voltios, tamaño CR2032 (incluida).

⚠ ADVERTENCIA: la batería se debe introducir en la polaridad correcta.

Vuelva a conectar la electricidad y dentro dentro de 60 segundos de haber conectado la electricidad, oprimir el botón de **ENCENDIDO** () por 5 segundos (o hasta que las aspas del ventilador comiencen a girar). Vuelva a colocar la cubierta de la batería y vuelva a apretar el tornillo.

Pruebe las funciones de la luz y el ventilador para confirmar que el proceso de programación esté completo--ver la Sección 12 arriba.

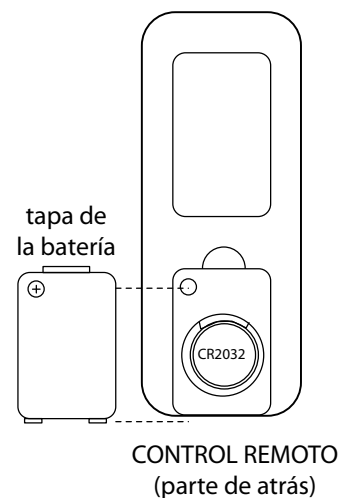

Localización de fallas.

⚠️ ADVERTENCIA: *el no desconectar el suministro de fuerza eléctrica antes de hacer localización de fallas para cualquier problema de instalación eléctrica puede causar lesiones graves.*

Problema: el ventilador no funciona.

Soluciones:

1. Inspeccionar el interruptor de pared del ventilador.
2. Asegurarse de que se hizo bien la instalación eléctrica en el receptor.
3. Verificar la instalación eléctrica del ventilador.
4. Es posible que se haya perdido la programación entre el ventilador y el control remoto y que no se activó el código. Apagar la corriente y repetir las instrucciones de la sección 13 (página 12) que tienen que ver con el botón ENCENDIDO.
5. Averiguar que la luz azul se prende en el control remoto de mano cuando se oprima un botón, lo cual significa que sirve la batería.

Problema: el juego de luz no se ilumina.

Soluciones:

1. Inspeccionar el interruptor de pared del ventilador.
2. Verificar que se hizo correctamente la conexión de cables en la cubierta decorativa.
3. Verificar que se conectaron bien los enchufes macho y hembra en la caja de encendido.
4. Es posible que se haya perdido la programación entre el ventilador y el control remoto y que no se activó el código. Apagar la corriente y repetir las instrucciones de la sección 13 (página 12) que tienen que ver con el botón ENCENDIDO.

Problema: el ventilador funciona pero la luz no.

Soluciones:

1. Verificar que se hizo correctamente la conexión de cables en la cubierta decorativa.
2. Asegurarse de que se conectaron bien los enchufes macho y hembra en la caja de encendido.

Problema: no funcionan el ventilador ni la luz con el transmisor del control remoto.

Soluciones:

1. Averiguar la carga de la batería en el control remoto.
2. Es posible que se haya perdido la programación entre el ventilador y el control remoto y que no se activó el código. Apagar la corriente y repetir las instrucciones de la sección 13 (página 12) que tienen que ver con el botón ENCENDIDO.

Problema: el ventilador se tambalea.

Soluciones:

1. Usar el juego para balancear las aspas incluido en uno de los paquetes de artículos de ferretería. *Si no se incluye un juego para balancear las aspas, llamar al Servicio al cliente, 800-486-4892, para pedir uno.*
2. Averiguar que se apretó (apretaron) bien el (los) tornillo(s) de fijación en el cuello de la unidad del motor.
3. Averiguar que se apretó bien el tornillo de fijación en la bola que sirve para colgar.

Garantía.

GARANTÍA LIMITADA DE POR VIDA CRAFTMADE: CRAFTMADE garantiza este ventilador para el uso previsto según la siguiente disposición: CRAFTMADE reemplazará cualquier ventilador que tenga un funcionamiento deficiente debido a un defecto en los materiales o en la mano de obra o que no funcione satisfactoriamente a causa del uso normal. Comunicarse con el Servicio al cliente de Craftmade al **800-486-4892, opción 1** o por correo electrónico a **customerservice@craftmade.com**.

En caso de que un producto ya no esté disponible, CRAFTMADE hará todo lo posible para ofrecer un producto comparable o crédito para otro ventilador de CRAFTMADE.

El comprador será responsable de todos los costos incurridos en la sacar y reinstalar el ventilador.

Esta garantía no se aplica cuando los daños por abuso mecánico, físico, eléctrico o de agua provocan el mal funcionamiento. El deterioro de los acabados u otras partes debido al tiempo o la exposición al aire salado está específicamente exento bajo esta garantía. No están cubiertos por esta garantía las pantallas ni las bombillas, pero se reemplazarán si se encuentran rotas en el momento de la compra.

Ni CRAFTMADE ni el fabricante asumirán ninguna responsabilidad derivada de la instalación o el uso inadecuado de este producto. En ningún caso la empresa será responsable por daños emergentes por incumplimiento de esta, o cualquier otra garantía expresa o implícita de cualquier tipo. Esta limitación en cuanto a daños consecuentes no se aplicará en los estados donde esté prohibido.

Piezas, reemplazo o asistencia técnica.

Para obtener piezas, reemplazo, asistencia técnica o información adicional, tener disponible el número de modelo, el nombre o la imagen del ventilador y comunicarse con Craftmade de una de las siguientes maneras:

Servicio al cliente:
800-486-4892, Opción 1

Apoyo técnico:
800-486-4892, Opción 2

Correo electrónico:
customerservice@craftmade.com

www.craftmade.com

CRAFTMADE™